

MANUAL DE INSTRUÇÃO FOGÃO BAIXA PRESSÃO INNAL

Regulagem entrada de ar



Fácil regulagem de entrada de ar. Movimento a chapa de ajuste para frente ou para trás, fechando ou abrindo os orifícios de entrada de ar.

Uma boa queima tem chama azul e sem flutuações.

Chama amarela pode indicar, pouco gás, injetor ou queimador sujo ou pouca abertura de ar.

Chama azul que tende a soprar e ou apagar indica regulador de pressão defeituoso com excesso de pressão, ou entrada de ar muito aberta.

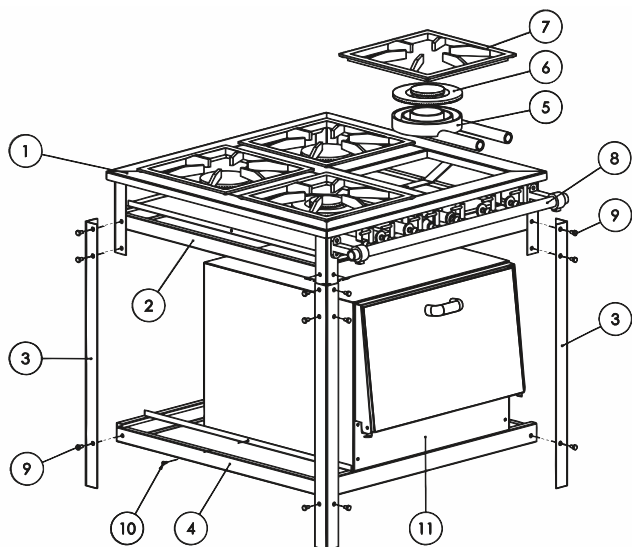

ITEM	PEÇA	QUANT.
1	CONJUNTO MESA	1
2	QUADRO SUPERIOR	1
3	PÉ	4
4	PANELEIRO	1
5	QUEIMADOR *	
6	ESPALHADOR *	
7	GRELHA *	
8	TUBO DISTRIBUIDOR	1
9	PARAFUSO 1/4" X 3/4" + PORCA	24
10	PARAFUSO AUTO ATAR, 3,9 X 13	2
11	FORNO **	1

* QUANT. DE ACORDO COM MODELO
** FORNO OPCIONAL

MONTAGEM

1° - Coloque o "CONJUNTO MESA" no chão, de ponta cabeça.

2° - Encaixe o "QUADRO SUPERIOR", de forma que fique na posição mais próxima do suporte dos queimadores, centrando os furos.

3° - Monte um "PÉ" por vez utilizando os parafusos sextavados que acompanham o produto.

O pé devera ser montado na parte externa do suporte, o parafuso ficara com a cabeça para o lado de fora e a porca para o lado interno da estrutura

os parafusos mais próximos dos queimadores (parte de cima do fogão) deverão afixar juntamente com o "PÉ" o "QUADRO SUPERIOR".

4° - Encaixar entre os "PÉS" o "PANELEIRO", colocando os parafusos sextavados com as porcas.

Observar que os trilhos para fixação do forno são soldados de fabrica no paineleiro, fazer a montagem de forma que estes fiquem para o lado esquerdo do fogão quando este estiver em pé.

5° - Coloque o fogão em pé, depois encaixe na sequência o "QUEIMADOR", "ESPALHADOR" e "GRELHA".

Obs. Durante a montagem os parafusos deveram ter suas porcas apenas encostadas, fazer o aperto final dos mesmos apenas após a conclusão da montagem, posicionamento em piso plano e alinhamento da estrutura do fogão.

6° - Encaixe o "FORNO **" sobre "PANELEIRO" entre os dois trilhos no lado esquerdo do fogão, centre os furos laterais do forno, com os furos dos trilhos.

Fixe o forno com os parafusos auto atar, 3,9 x 13 mm.

7° - Remova o bujão de vedação da torneira de gás da extrema esquerda, posicione o tubo de ligação de forma que uma ponta fique encaixada no cotovelo de ligação na traseira do forno e a outra ponta na torneira. Aperte com firmeza as porcas de ligação utilizando uma chave de boca 16 mm e uma chave 19 mm.

Tome cuidado para não forçar ou dobrar o tubo de cobre.

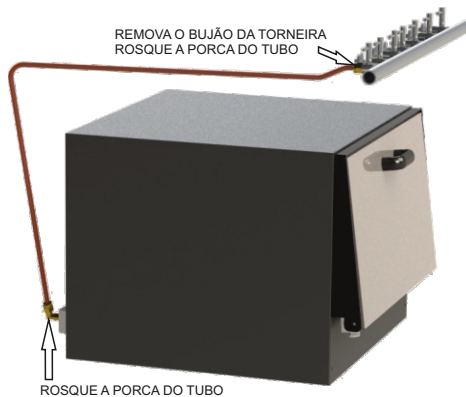

REMOVA O BUJÃO DA TORNEIRA
ROSQUE A PORCA DO TUBO

ROSQUE A PORCA DO TUBO

ATENÇÃO

BAIXA PRESSÃO

UTILIZAR VÁLVULA REGULADORA DE PRESSÃO PARA G.L.P. DE 5Kg/h



(48) 3524-6228 / 3524-6599

www.innal.com.br / innal@innal.com.br

RUA THIAGO DIAS LUCIO - Nº 603 - PARQUE INDUSTRIAL
BAIRRO POLICIA RODOVIARIA - ARARANGUÁ - SC
CNPJ: 03.937.742/0001-36 - Inscr. Est.: 254.075.339



CERTIFICADO DE GARANTIA 3 MESES

Revendedor: _____

Nota Fiscal Nº: _____

Data da compra: ____/____/____