

Instruções de instalação

para lavadora/secadora vertical combinada

Tradução das Instruções Originais

Guarde estas instruções para consulta futura.





CUIDADO: leia as instruções antes de usar a máquina.

(Se a máquina mudar de proprietário, certifique-se que é acompanhada deste manual.)

 **Alliance**TM
Laundry Systems

www.alliancelaundry.com.br

Nº da peça 806341BRR2
Setembro 2018

 CAUTION	 ATTENTION	 CUIDADO
 A clothes dryer produces combustible lint. To reduce the RISK OF FIRE, dryer MUST BE EXHAUSTED OUTDOORS.	RISQUE D'INCENDIE. Une sècheuse produit de la charpie combustible. LA SÉCHEUSE DOIT ÉVACUER À L'EXTÉRIEUR.	Las secadoras de ropas producen pelusa combustible. Para reducir el RIESGO DE INCENDIO , la VENTILACIÓN DE LA SECADORA DEBE DESCARGAR AL EXTERIOR.
FOR GAS MODELS	POUR MODÈLES À GAZ SEULEMENT	PARA MODELOS DE GAS
 To reduce the risk of accumulating unsafe concentrations of combustion gasses, the dryer MUST BE EXHAUSTED OUTDOORS.	Pour réduire le risque d'accumulation des gaz de combustion à des concentrations dangereuses, l'évacuation de la sècheuse DOIT S'EFFECTUER VERS L'EXTÉRIEUR.	Para reducir el riesgo de concentraciones inseguras de gases de combustión, la VENTILACIÓN DE LA SECADORA DEBE DESCARGAR AL EXTERIOR.
		500497R7



DRY979N

CUIDADO

Uma secadora de roupas produz felpas combustíveis. Para reduzir o risco de incêndio, a secadora **DEVE TER EXAUSTÃO PARA ÁREA EXTERNA.**

PARA MODELOS A GÁS

Para reduzir o risco de acúmulo de concentrações perigosas de gases combustíveis, a secadora **DEVE TER EXAUSTÃO PARA ÁREA EXTERNA.**

	ATENÇÃO
	Risco de incêndio. Material altamente inflamável.
	W881

 Tensão perigosa internamente. Desconecte a energia antes de realizar a manutenção.



Leia todas as instruções antes de usar a unidade.

	ATENÇÃO
PARA SUA SEGURANÇA, devem-se seguir as informações apresentadas neste manual para minimizar o risco de incêndio ou explosão ou evitar danos materiais, lesões corporais ou morte.	
	W033

	ATENÇÃO
<ul style="list-style-type: none"> • Não guarde nem utilize gasolina ou outros vapores ou líquidos inflamáveis junto deste ou de outros aparelhos. • O QUE FAZER SE SENTIR CHEIRO DE GÁS: <ul style="list-style-type: none"> • Não acenda nenhum eletrodoméstico. • Não mexa em nenhum interruptor elétrico; não use nenhum telefone do prédio. • Faça todas as pessoas saírem do recinto, edifício ou área. • Chame imediatamente o fornecedor de gás utilizando um telefone de um vizinho. Siga as instruções do fornecedor de gás. • Se não conseguir contatar o fornecedor de gás, chame os bombeiros. • A instalação e a assistência técnica devem ser efetuadas por um instalador qualificado, uma agência de serviços de assistência ou pelo fornecedor de gás. 	
	W052

IMPORTANTE: O comprador deve consultar o fornecedor de gás local para obter as instruções sugeridas a serem seguidas caso o usuário da secadora sinta cheiro de gás. As observações de **SEGURANÇA** e **AVISO** e as instruções do fornecedor de gás devem ser colocadas em um local bem visível, diretamente acima da secadora, para uso do cliente.



ATENÇÃO

- A instalação da máquina deve ser realizada por técnico de instalação qualificado.
- Instale a secadora de roupa de acordo com as instruções do fabricante e códigos locais.
- **NÃO** instale a secadora de roupa com materiais de ventilação de plástico flexível. Se houver um duto metálico flexível (tipo folha) instalado, ele deve ser de um tipo específico identificado pelo fabricante do aparelho como sendo apto para utilização na secadora de roupa. Consulte a seção sobre a conexão do sistema de descarga. Saiba que os materiais de ventilação flexíveis colapsam, são facilmente esmagados e pegam fiapos. Essas condições vão obstruir o fluxo de ar da secadora de roupa e aumentar o risco de incêndio.

W729R1



ATENÇÃO

Para reduzir o risco de lesão grave ou morte, siga todas as instruções de instalação. Guarde essas instruções.

W894



ATENÇÃO

PARA SUA SEGURANÇA

Não guarde nem utilize gasolina ou outros vapores ou líquidos inflamáveis junto deste ou de outros aparelhos.

W053

Este produto utiliza o FreeRTOS V7.2.0 (www.freertos.org).

Índice

Dimensões.....	6
Instalação.....	9
Antes de iniciar.....	9
Ferramentas.....	9
Ordem das etapas de instalação.....	9
Posicione a unidade perto da área de instalação.....	9
Remova os materiais usados para o transporte.....	10
Conectar as mangueiras de enchimento.....	11
Requisitos de abastecimento de água.....	11
Como conectar as mangueiras.....	11
Risers.....	12
Como conectar a mangueira de drenagem ao receptáculo de drenagem.....	12
Instalação do tubo vertical.....	13
Instalação na parede.....	13
Instalação do tanque de lavar roupas.....	14
Secadoras a gás - Conexão da tubulação de suprimento de gás.....	14
Conecte o sistema de exaustão da secadora.....	16
Direção da exaustão.....	17
Sistema de exaustão.....	17
Posicionamento e nivelamento da unidade.....	18
Limpe a parte interna dos tambores da lavadora e da secadora.....	20
Conecte a lavadora e a secadora à energia elétrica.....	20
Especificações elétricas.....	20
Requisitos elétricos da secadora.....	22
Verifique a instalação.....	23
Verificação de fonte de calor.....	24
Secadoras elétricas.....	24
Secadoras a gás.....	24
Lista de verificação do instalador.....	25

Dimensões

O nível médio de pressão sonora da estação de trabalho é de 68,7 dBA.

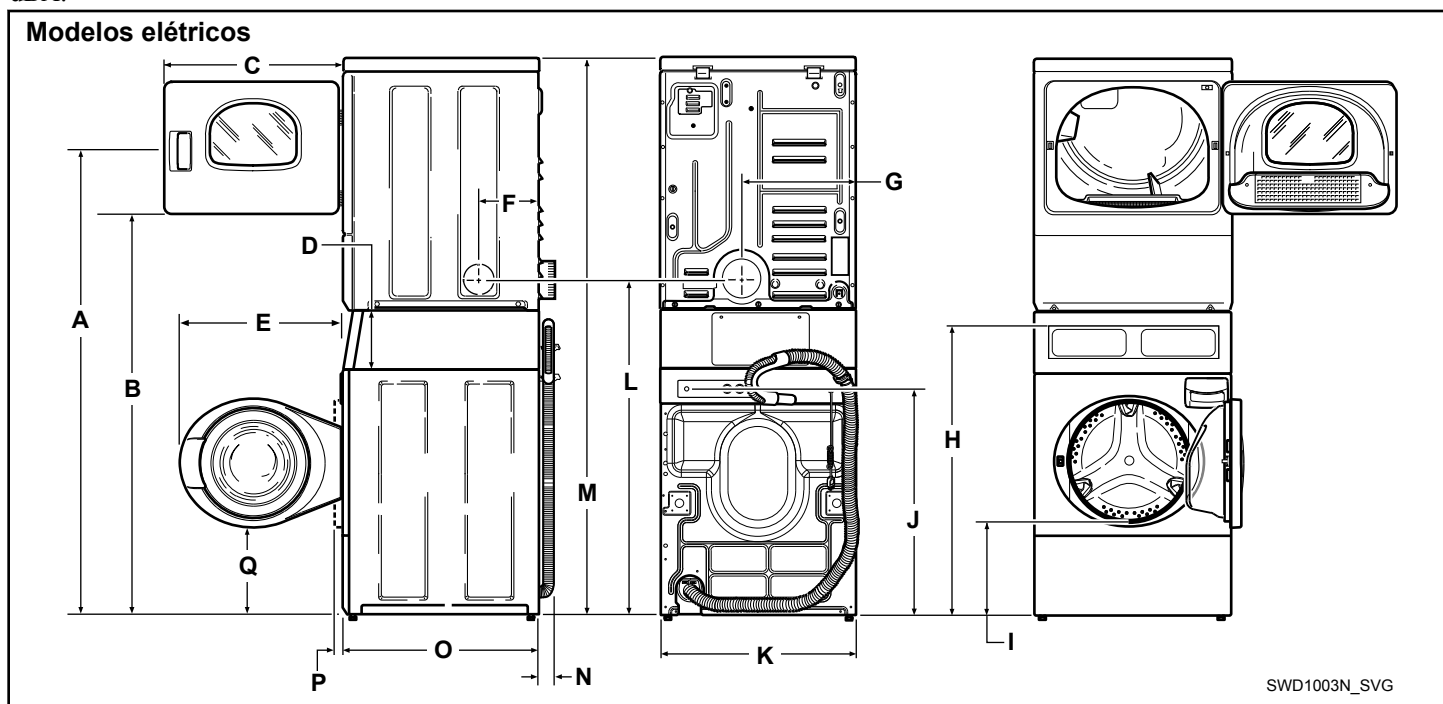

A	* 1.678 mm [66,06 pol.]
B	* 1.447 mm [56,97 pol.]
C	597 mm [23,5 pol.]
D	213 mm [8,375 pol.]
E	610 mm [24 pol.]
F	203 mm [8 pol.]
G	391 mm [15,4 pol.]
H	* 938 mm [36,9 pol.]
I	* 371 mm [14,6 pol.]
J	* 813 mm [32 pol.]
K	683 mm [26,875 pol.]
L	* 1.184 mm [46,62 pol.]
M	* 1.986 mm [78,17 pol.]
N	52 mm [2,04 pol.]
O	704 mm [27,73 pol.]
P (com a porta fechada)	38 mm [1,5 pol.]

A tabela continua...

Q	* 333 mm [13,1 pol.]
	* Com pés de nivelamento usados como base.

NOTA: As aberturas de exaustão são dutos de metal de 102 mm [4 polegadas].

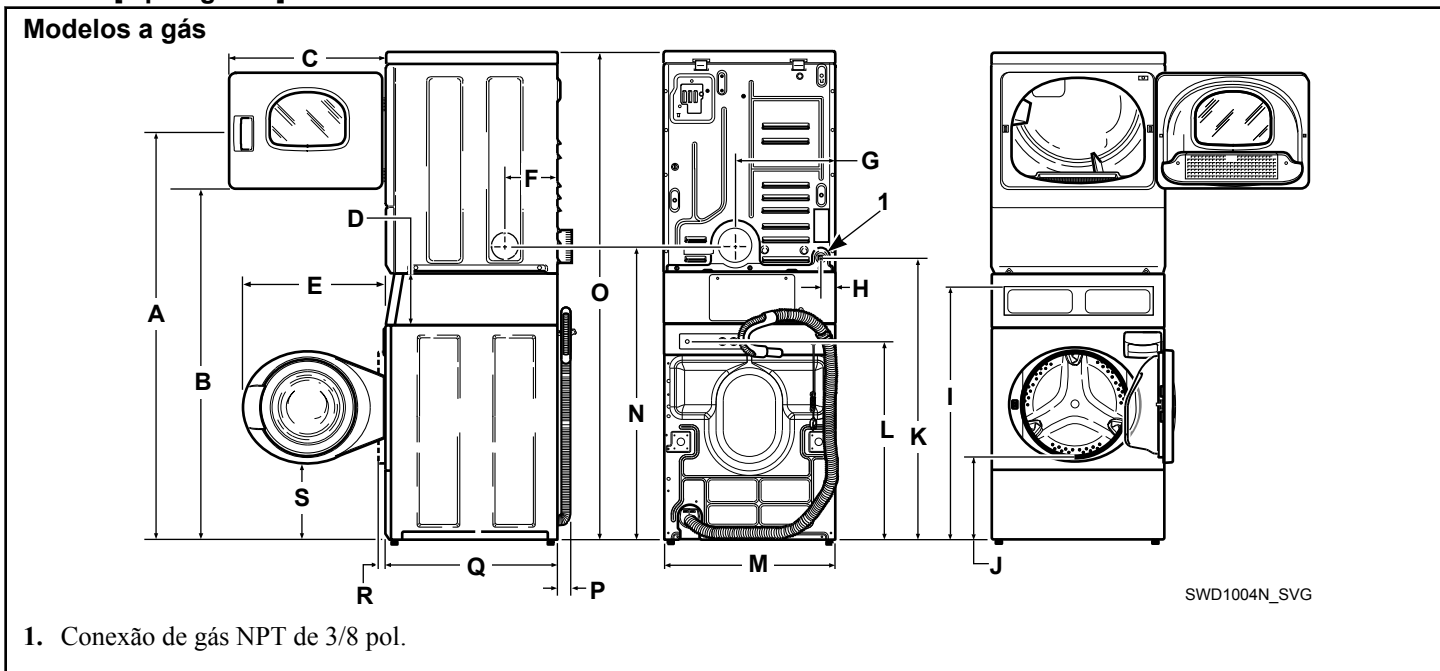

A	*1.678 mm [66,06 pol.]
B	*1.447 mm [56,97 pol.]
C	597 mm [23,5 pol.]
D	213 mm [8,375 pol.]
E	610 mm [24 pol.]
F	203 mm [8 pol.]
G	391 mm [15,4 pol.]
H	59 mm [2,3 pol.]
I	*938 mm [36,9 pol.]
J	*371 mm [14,6 pol.]
K	*1.140 mm [44,87 pol.]
L	*813 mm [32 pol.]
M	683 mm [26,875 pol.]
N	*1.184 mm [46,62 pol.]
O	*1.986 mm [78,17 pol.]
P	52 mm [2,04 pol.]

A tabela continua...

Dimensões

Q	704 mm [27,73 pol.]
R (com a porta fechada)	38 mm [1,5 pol.]
S	*333 mm [13,1 pol.]
	* Com pés de nivelamento usados como base.

NOTA: As aberturas de exaustão são dutos de metal de 102 mm [4 polegadas].

Instalação

Antes de iniciar

Ferramentas

Para a maioria das instalações, as ferramentas básicas necessárias são:



Figura 1

NOTA: Se a unidade for entregue em um dia frio (abaixo da temperatura de congelamento) ou armazenada em um ambiente ou área sem aquecimento durante os meses de frio, não tente operá-la até que a unidade tenha tido tempo de aquecer.

NOTA: Um pouco de umidade no tambor de lavagem é normal. O fabricante usa água para fazer os testes.

NOTA: Este aparelho é adequado para uso em países de clima quente e úmido.

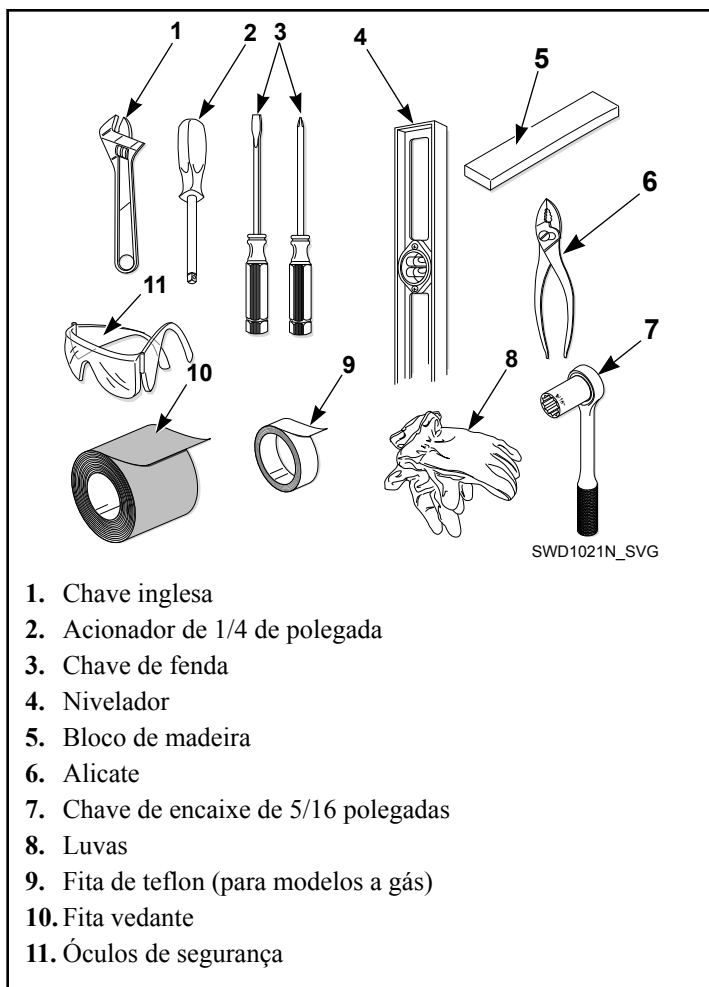
	ATENÇÃO
Qualquer desmontagem que necessitar de ferramentas deve ser executada por um técnico de assistência qualificado.	
W299	

Ordem das etapas de instalação

A ordem correta das etapas deve ser seguida para garantir a instalação correta. Consulte a lista abaixo ao instalar o aparelho.

1. Posicione a unidade próxima à área de instalação.
2. Remova os materiais usados para transporte.
3. Conecte as mangueiras de enchimento.
4. Conecte a mangueira de drenagem ao receptáculo de drenagem.
5. Apenas para os modelos a gás, ligue o tubo de suprimento de gás. Verifique se há vazamentos de gás.
6. Conecte a secadora ao sistema de exaustão.
7. Posicione e nivele a unidade.
8. Limpe a parte interna dos tambores da lavadora e da secadora.
9. Verifique a instalação.
10. Inicie e execute a secadora em uma configuração quente para verificar se a secadora está aquecendo.

Posicione a unidade perto da área de instalação

Mova a unidade de modo que fique a menos de 1,2 metro [4 pés] da área onde será instalada.

	CUIDADO
As máquinas de lavar e secar roupa não foram concebidas para funcionar separadamente, do lado uma da outra.	
W187	

NOTA: Para um melhor desempenho e para minimizar as vibrações ou a movimentação, instale a lavadora em um piso nivelado, sólido e resistente. Alguns pisos precisarão ser reforçados, especialmente em um segundo andar ou acima de um porão. Não instale a lavadora sobre carpete, azulejos ou outras estruturas de sustentação frágil.

Remova os materiais usados para o transporte

1. Remova os dois parafusos da parte inferior do painel de acesso frontal. Gire a parte inferior do painel para fora e remova o painel.



Figura 2

2. Remova os dois parafusos de 9/16 polegadas e as arruelas que prendem a braçadeira de transporte ao peso.
3. Remova os dois parafusos de 9/16 polegadas e as arruelas que prendem a braçadeira à base da lavadora e remova a braçadeira.

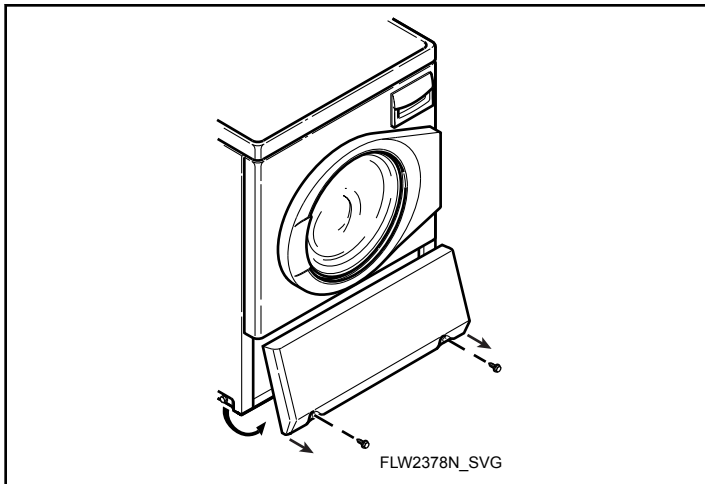

Figura 3

4. Na parte traseira da lavadora, remova as etiquetas dos parafusos traseiros de transporte.
5. Remova os dois parafusos de 9/16 polegadas. Solte cada um e aplique pressão para frente ao mesmo tempo até que o parafuso pare de desenroscar. Remova cada parafuso e cada espaçador manualmente, fazendo movimentos circulares.

NOTA: Evite puxar os parafusos totalmente para fora para evitar que os espaçadores caiam dentro do gabinete.

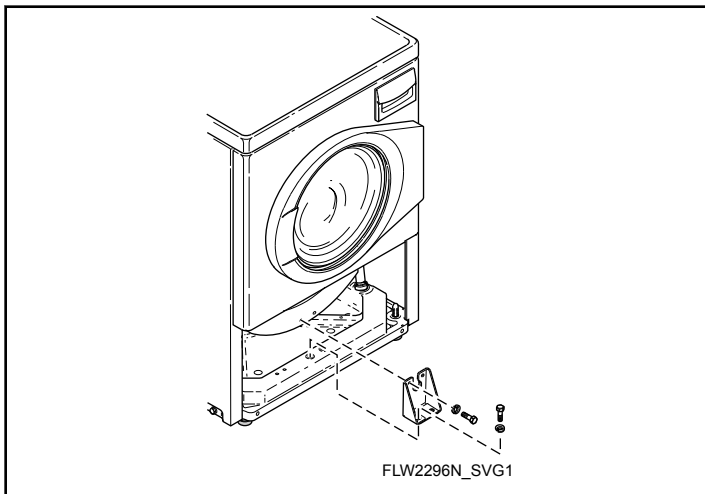

Figura 4

6. Insira os dois plugues incluídos na embalagem de acessórios nos orifícios dos parafusos traseiros usados para transporte.



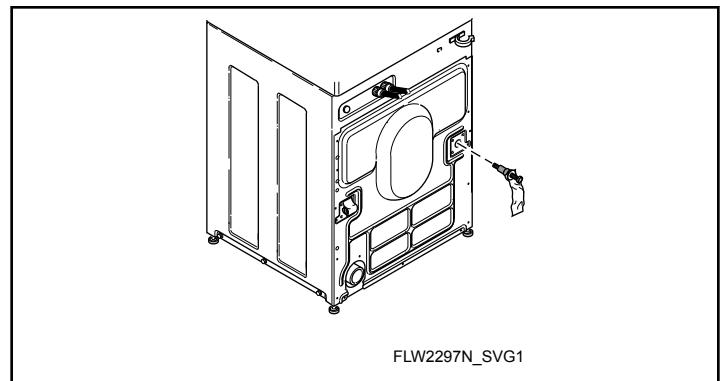

Figura 5

7. Recoloque o painel de acesso frontal.
8. Guarde todos os materiais de transporte. Eles devem ser reinstalados sempre que a lavadora for movida para além de quatro pés (1,20 m) de distância.

IMPORTANTE: Não erga ou transporte a unidade pela parte frontal ou sem os materiais de transporte instalados. Consulte o Guia do usuário para obter instruções pertinentes à reinstalação dos materiais de transporte.

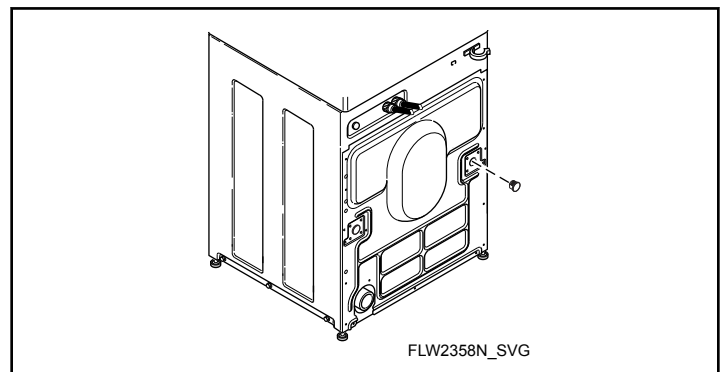
Conectar as mangueiras de enchimento

	ATENÇÃO
<p>Em determinadas condições, o gás de hidrogênio pode ser produzido em um sistema de água quente que não tenha sido utilizado durante duas ou mais semanas. O GÁS HIDROGÊNIO É EXPLOSIVO. Se o sistema de água quente não foi utilizado durante este período e antes de usar a máquina de lavar, ligue todas as torneiras de água quente e deixe a água fluir por vários minutos. Isso vai liberar todo o gás hidrogênio acumulado. O gás é inflamável, não fume ou use uma chama descoberta durante este período.</p>	
W029	

Requisitos de abastecimento de água

As torneiras de abastecimento de água devem encaixar nos acoplamentos padrão de mangueira de jardim fêmea de 19 mm [3/4 de polegada]. NÃO USE CONEXÕES DESLIZANTES OU DE PRESSÃO.

NOTA: As torneiras de abastecimento de água devem ser de fácil acesso para permitir o desligamento quando a máquina de lavar não estiver sendo usada.

A temperatura recomendada da água fria é de 10 a 24° Celsius [50 a 75° Fahrenheit]. A temperatura máxima recomendada da água quente é de 51° Celsius [125° Fahrenheit]. A água morna é uma mistura de água quente e fria. A temperatura da água quente depende da temperatura da água e da pressão de ambas as linhas de abastecimento de água quente e fria.

	ATENÇÃO
<p>Para prevenir lesões corporais, evite o contato com água que entre a temperaturas superiores a 51° Celsius [125° Fahrenheit] e com superfícies quentes.</p>	
W748	

A taxa mínima de fluxo mínima para todas as temperaturas de água é de 9,46 litros por minuto [2,5 galões por minuto] ± 15%.

A pressão da água deve ser de no mínimo 138 e no máximo 827 kPa [mínimo 20 e no máximo 120 libras por polegada quadrada] de pressão estática medida na torneira.

NOTA: A pressão da água abaixo de 138 kPa [20 libras por polegada quadrada] fará com que o tempo de enchimento da máquina de lavar seja demorado e que o dispenser de detergente não seja esvaziado.

O aparelho deve ser conectado à rede de água usando novos conjuntos de mangueiras e os conjuntos de mangueiras antigos não devem ser reutilizados.

Ligue as torneiras de abastecimento de água e lave as linhas por cerca de dois minutos para remover qualquer material estranho que possa entupir as telas na válvula misturadora de água. Isto é especialmente importante ao instalar sua máquina de lavar em um prédio recém-construído ou reformado. Pode ocorrer acúmulo de materiais durante a construção.

Como conectar as mangueiras

1. Retire as duas arruelas de borracha planas e as duas telas de filtro da bolsa de acessórios.
2. Instale-as em cada extremidade das mangueiras de enchimento conforme mostrado na *Figura 6*. A tela deve estar voltada para fora.
3. Rosqueie os acoplamentos de mangueira com as telas do filtro nas torneiras de abastecimento de água até ficarem apertados. Use a mangueira codificada com a cor vermelha para a conexão de água quente e a mangueira codificada com a cor azul para a conexão de água fria.
4. Então, com um alicate, rosqueie aproximadamente 1/4 de volta.
5. Rosqueie os acoplamentos de mangueira da outra extremidade das mangueiras na válvula misturadora de água até estarem apertados. Certifique-se de que a mangueira codificada com a cor vermelha da torneira de água quente vá para a válvula misturadora de água marcada com “H” e a mangueira codificada com a cor azul da torneira de água fria vá para a válvula marcada com “C”. Consulte a *Figura 6*.
6. Então, com um alicate, rosqueie aproximadamente 1/4 de volta.
7. Ligue a água e verifique se há vazamentos.
8. Se encontrar vazamentos, desligue a água, desacople as mangueiras e reinstale-as até que não haja mais vazamentos.

IMPORTANTE: NÃO rosqueie torto ou aperte demais os acoplamentos. Isso fará com que eles vazem.

IMPORTANTE: Desligue o fornecimento de água sempre que houver um período prolongado sem uso.

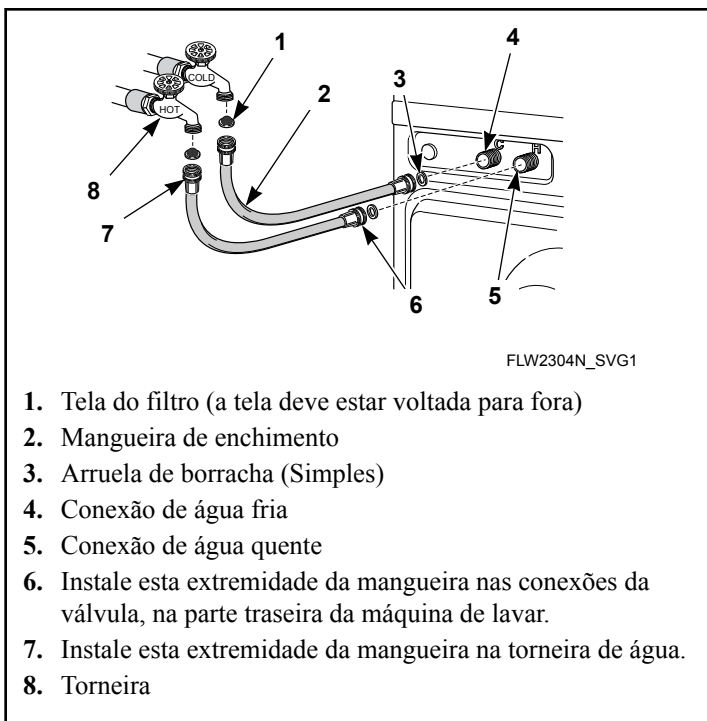

1. Tela do filtro (a tela deve estar voltada para fora)
2. Mangueira de enchimento
3. Arruela de borracha (Simples)
4. Conexão de água fria
5. Conexão de água quente
6. Instale esta extremidade da mangueira nas conexões da válvula, na parte traseira da máquina de lavar.
7. Instale esta extremidade da mangueira na torneira de água.
8. Torneira

Figura 6

IMPORTANTE:

Mangueiras e outras peças de borracha deterioram-se após o uso prolongado. As mangueiras podem desenvolver fissuras, bolhas ou desgaste de material por causa da temperatura e da alta pressão constante a que estão sujeitas.

Todas as mangueiras devem ser verificadas mensalmente para detectar qualquer sinal visível de deterioração. Qualquer mangueira mostrando algum dos sinais de deterioração listados acima deverá ser substituída imediatamente. Todas as mangueiras devem ser substituídas a cada cinco anos.

Risers

Risers (ou colchões de ar) podem precisar ser instalados se a tubulação estalar ou bater quando o fluxo de água é interrompido. Os risers são mais eficientes quando instalados o mais próximo possível das torneiras de fornecimento de água. Consulte a *Figura 7*.

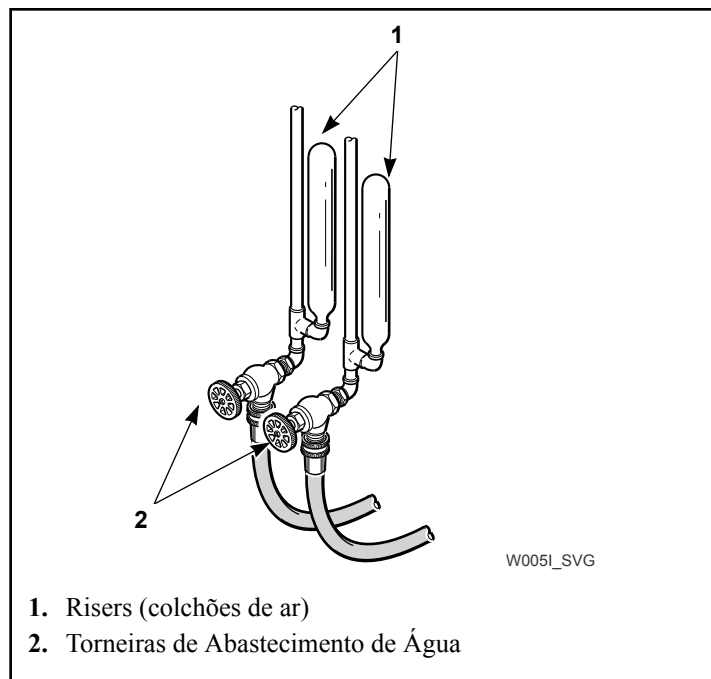

1. Risers (colchões de ar)
2. Torneiras de Abastecimento de Água

Figura 7

Como conectar a mangueira de drenagem ao receptáculo de drenagem

Retire a mangueira de drenagem da posição de transporte, na parte traseira da máquina de lavar, soltando a mangueira da braçadeira de retenção e removendo a cinta de transporte.

Instale a mangueira de drenagem no receptáculo de drenagem (tubo vertical, parede ou tanque) seguindo as instruções abaixo.

IMPORTANTE: O receptáculo de drenagem deve ser capaz de aceitar um mínimo de 32 mm [1-1/4 pol.] de diâmetro externo da mangueira de drenagem.

Taxa de fluxo de drenagem - 100 a 127 Volts/60 Hertz	
Altura de drenagem	Taxa de fluxo Litros por minuto [Galões por minuto]
0,9 m [3 pés]	32,7 [8,6]
1,5 m [5 pés]	25,9 [6,8]
1,8 m [6 pés]	22,7 [6,0]
2,1 m [7 pés]	19,5 [5,1]
2,4 m [8 pés]	15,2 [4,0]

Taxa de fluxo de drenagem - 208 a 240 Volts/60 Hertz	
Altura de drenagem	Taxa de fluxo Litros por minuto [Galões por minuto]
0,9 m [3 pés]	35,5 [9,4]
1,5 m [5 pés]	28,8 [7,6]
1,8 m [6 pés]	25,1 [6,6]
2,1 m [7 pés]	21,2 [5,6]
2,4 m [8 pés]	16,4 [4,3]

Instalação do tubo vertical

1. Coloque a mangueira de drenagem no tubo vertical.
2. Retire da sacola de acessórios o cordão de contas para fixação e coloque-o em volta do tubo vertical e da mangueira de drenagem. Consulte a *Figura 8*.
 - a. Insira a extremidade da correia com rebordo no orifício maior localizado na extremidade da correia.
 - b. Aperte até encontrar o ajuste desejado.
 - c. Trave a correia no local puxando a correia com rebordo até a menor abertura alterada da extremidade dela. Um ruído instantâneo distinto será emitido logo que a correia estiver instalada adequadamente.
 - d. Uma vez trancada no local, puxe a correia para garantir que a correia com rebordo esteja instalada de forma adequada. Isso impedirá que a mangueira de drenagem seja desalojada do receptáculo de drenagem durante o uso.

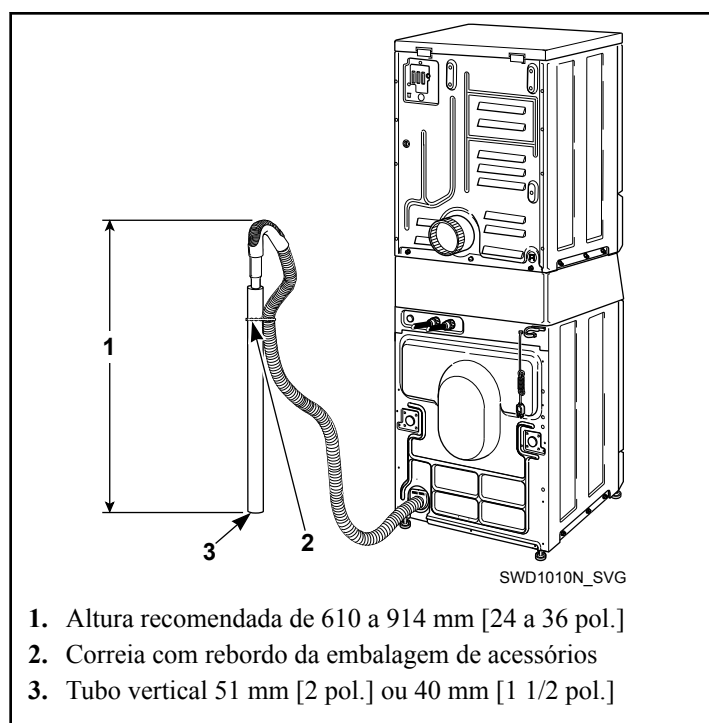

1. Altura recomendada de 610 a 914 mm [24 a 36 pol.]
2. Correia com rebordo da embalagem de acessórios
3. Tubo vertical 51 mm [2 pol.] ou 40 mm [1 1/2 pol.]

Figura 8

Instalação na parede

Para instalações deste tipo, a mangueira de drenagem DEVE estar bem presa a uma das mangueiras de enchimento usando a correia com rebordo da embalagem de acessórios. Consulte *Figura 9*.

NOTA: A ponta da mangueira de drenagem deve ficar suspensa a uma altura de no mínimo 610 mm [24 pol.].

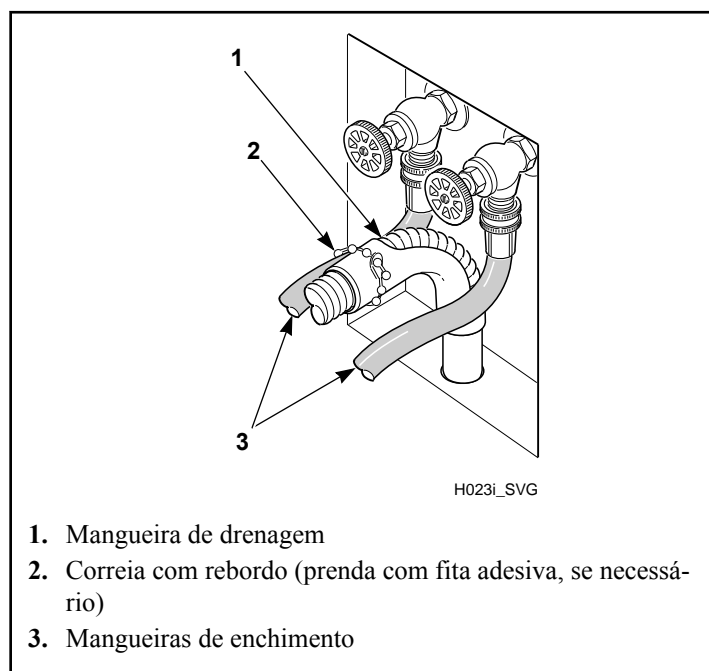

1. Mangueira de drenagem
2. Correia com rebordo (prenda com fita adesiva, se necessário)
3. Mangueiras de enchimento

Figura 9

Instalação do tanque de lavar roupas

Para este tipo de instalação, a mangueira de drenagem DEVE estar presa ao tanque fixo para impedir que a mangueira seja desalojada durante o uso. Consulte *Figura 10*. Use a correia com rebordo (fornecida na embalagem de acessórios) para prender a mangueira.



Figura 10

Secadoras a gás - Conexão da tubulação de suprimento de gás

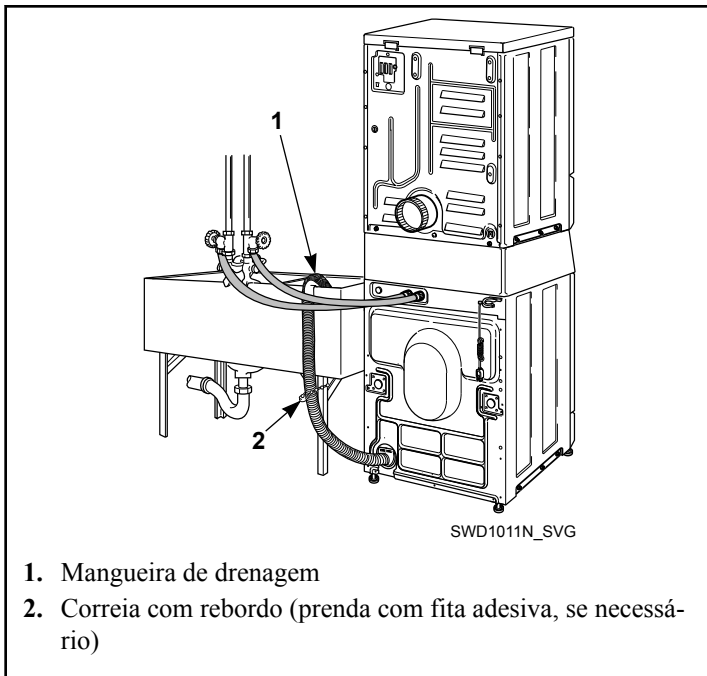

ATENÇÃO

Para reduzir o risco de vazamentos de gás, incêndio ou explosão:

- A secadora deve ser ligada ao tipo de gás indicado na placa de identificação localizada no receso da porta.
- Use um novo conector flexível em aço inoxidável.
- Use composto de vedação de tubos insolúvel em GLP (Gás liquefeito de petróleo), ou fita de Teflon em todas as roscas de tubos.
- Purgue o ar e os sedimentos da linha de abastecimento de gás antes de ligá-lo à secadora. Antes de apertar a conexão, purgue o ar restante do tubo de gás ligado à secadora até detectar o cheiro de gás. Esse passo é necessário para evitar a contaminação da válvula de gás.
- Não utilize uma chama acesa (vela, fósforos, isqueiro, etc.) para verificar vazamentos de gás. Utilize um líquido de detecção de vazamentos não corrosivo.
- Qualquer desmontagem que necessitar de ferramentas deve ser executada por um técnico de assistência qualificado.

W316

1. Verifique se a secadora está equipada para usar o tipo de gás disponível na lavanderia. A secadora é equipada na fábrica para Gás natural com conexão para gás NPT de 3/8 polegada.

NOTA: O serviço de gás para a secadora a gás deve estar em conformidade com as normas locais ou, no caso de ausência de normas ou regulamentações locais, com a edição mais recente do Código Nacional de Gás Combustível do ANSI Z223.1/NFPA 54 ou o Código de Instalação de Gás Natural e Propano CAN/CSA-B149.1.

O serviço de gás natural, 37,3 MJ/m³ [1.000 Btu/pé³], deve ser fornecido em uma coluna de água com pressão mínima de 5,0 polegadas e pressão máxima de 10,5 polegadas.

Para a operação apropriada em altitudes acima de 915 m [3.000 pés], o tamanho do orifício da válvula de gás natural deverá ser reduzido para garantir a combustão completa. Consulte a *Tabela I*.

Ajustes de Altitude para Gás Natural			
Altitude	Tamanho do orifício		Nº de Peça
	m [pés]	Nº	
915 [3000]	43	2,26 [0,0890]	D503778
1830 [6000]	44	2,18 [0,0860]	58719
2440 [8000]	45	2,08 [0,0820]	D503779
2740 [9000]	46	2,06 [0,0810]	D503780
3050 [10.000]	47	1,99 [0,0785]	D503781

Tabela 1

2. Remova a tampa de transporte da conexão de gás na parte traseira da secadora. Tome cuidado para não danificar as rosças da tubulação ao remover a tampa.

NOTA: Se a conexão do fornecimento de gás for do tipo rosca BSPT, solicite o adaptador de rosca de tubulação de gás 44178804 de NPT fêmea bronze (também chamado de FPT) para BSPT macho, disponível a um custo adicional.

3. Conecte a tubulação de suprimento de gás usando veda-rosca ou fita vedante de rosca. Torque de 10,2 - 19,7 Nm [90 - 175 polegadas por libra].

NOTA: A conexão do fornecimento de gás ao aparelho deve ser realizada com uma mangueira flexível adequada para a categoria de aparelho, de acordo com os regulamentos nacionais de instalação do país de destino. Se estiver em dúvida, entre em contato com o distribuidor ou fabricante da secadora.

NOTA: Ao conectar a uma linha de gás, uma válvula de corte do equipamento em conformidade com o Código Nacional de Gás Combustível, ANSI Z223.1/ NFPA 54 e com o Código de Instalação de Gás Natural e de Propano, CSA B149.1 deve ser instalada a até 1,8 m [6 pés] da secadora. Um plugue de tubulação de 1/8 pol. NPT deve ser instalado conforme mostrado para verificar a pressão de entrada. Consulte *Figura 11*.

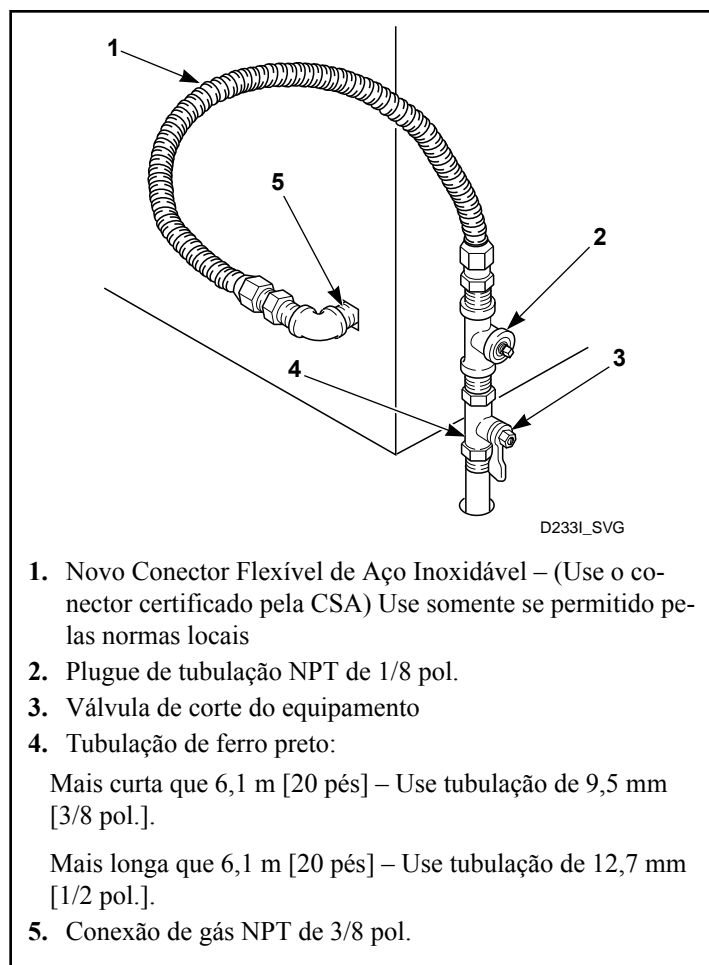

1. Novo Conector Flexível de Aço Inoxidável – (Use o conector certificado pela CSA) Use somente se permitido pelas normas locais
2. Plugue de tubulação NPT de 1/8 pol.
3. Válvula de corte do equipamento
4. Tubulação de ferro preto:
 Mais curta que 6,1 m [20 pés] – Use tubulação de 9,5 mm [3/8 pol.].
 Mais longa que 6,1 m [20 pés] – Use tubulação de 12,7 mm [1/2 pol.].
5. Conexão de gás NPT de 3/8 pol.

Figura 11

4. Aperte todas as conexões firmemente, mas não aperte demais para evitar quebrar ou dobrar o suporte da válvula de gás. Ligue o gás e verifique, com um fluido não corrosivo de detecção de vazamentos, se as conexões de todas as tubulações (internas e externas) apresentam vazamentos de gás.

NOTA: A secadora e sua válvula de gás devem ser desconectadas do sistema de tubulação de suprimento de gás durante qualquer teste de pressão do sistema em que as pressões de teste excedam 3,45 kPa [1/2 psi]. Consulte a *Verificação de fonte de calor*.

NOTA: NÃO conecte a secadora ao serviço de GLP sem converter a válvula de gás. Instale o Kit de Conversão de GLP 649P3, disponível por um custo adicional.

O serviço de GLP (Gás Liquefeito de Petróleo), 93,1 MJ/m³ [2.500 Btu/pés³] deve ser fornecido em uma pressão de 10 ± 1,5 polegadas em coluna de água.

Para a operação apropriada em altitudes acima de 915 m [3.000 pés], o tamanho do orifício da válvula de gás natural deve ser reduzido para garantir a combustão completa. Consulte a *Tabela 2*.

Ajustes de atitude para GLP			
Altitude	Tamanho do orifício		Nº de Peça
m [pés]	Nº	mm [polegadas]	
915 [3000]	55	1,32 [0,0520]	58755
2440 [8000]	56	1,18 [0,0465]	D503786

Tabela 2

Conecte o sistema de exaustão da secadora

	ATENÇÃO
<p>Para reduzir o risco de incêndio e o acúmulo de gases combustíveis, a secadora DEVE ter uma saída de descarga para o exterior.</p>	
W604	

	ATENÇÃO
<p>Para reduzir o risco de incêndio e acúmulo de gases combustíveis, NÃO ventile o ar da secadora para uma janela que dê para um poço de ventilação, ventilação de gás, chaminé ou área fechada e sem ventilação, como um sótão, teto, espaço sob ou oculto de um edifício.</p>	
W045	

	ATENÇÃO
<p>Para reduzir o risco de incêndio, NÃO use tubulações de plástico ou de chapa fina para fazer a descarga da secadora.</p>	
W354	

	ATENÇÃO
<p>Para reduzir o risco de incêndio, o duto de descarga e a coifa de proteção atmosférica DEVEM ser fabricados com um material não combustível. Para as secadoras de roupa, são recomendáveis tubos metálicos rígidos ou flexíveis.</p>	
W048	



Figura 12

- NÃO use plástico, folha de alumínio ou dutos tipo B. É recomendável usar duto de metal rígido.
- Posicione a secadora de forma que o duto de exaustão seja o mais curto possível.
- Certifique-se de limpar os dutos de exaustão antigos antes de instalar a nova secadora.
- Use um duto de metal rígido ou flexível com diâmetro de 102 mm [4 polegadas].
- A extremidade macho de cada seção do duto deve estar afastada da secadora.
- Use o mínimo de cotovelos possível.
- É recomendável o uso de fita adesiva ou rebites em todas as juntas e articulações, se permitido pelos códigos locais. NÃO use parafusos de metal ou prendedores nas articulações da tubulação de exaustão que se estendam para dentro do duto e podem prender felpas.
- A tubulação que atravessa áreas sem aquecimento deve ser isolada para ajudar a reduzir a condensação e acúmulo de felpas nas paredes da tubulação.
- Em instalações de casas móveis, o duto de exaustão da secadora deve ser fixado à estrutura da casa móvel.
- O duto de exaustão da secadora NÃO DEVE terminar sob a casa móvel.
- O duto de exaustão não deve ser ligado a qualquer outro duto, ventilação ou chaminé.
- A exaustão da secadora é de 220 CFM (pés cúbicos por minuto) por unidade (medida na parte traseira da secadora).
- NÃO instale duto flexível em espaços fechados, como parede ou teto.

- A pressão estática no duto de exaustão não deve ser maior do que 1,5 cm de coluna de água [0,6 polegada de coluna de água], medida com manômetro colocado no duto de exaustão a 610 mm [2 pés] da secadora (verifique com a secadora funcionando e sem carga).
- A exaustão da secadora em locais de difícil acesso pode ser feita instalando o kit de ventilação de metal flexível 521P3 (disponível como equipamento opcional com custo adicional).
- É preciso fornecer ar complementar suficiente para substituir o ar de exaustão da secadora. A área livre para qualquer abertura de exaustão de ar deve ser de no mínimo 25806 mm² [40 pol.²] por unidade.
- A falha em proporcionar exaustão adequada para a secadora anulará a garantia.
- Uma secadora deve dissipar 60 Btu/ft² [681.392 J/m²] da área de superfície exposta ao ar condicionado.

NOTA: Os materiais de ventilação não são fornecidos com a secadora (obtenha localmente).

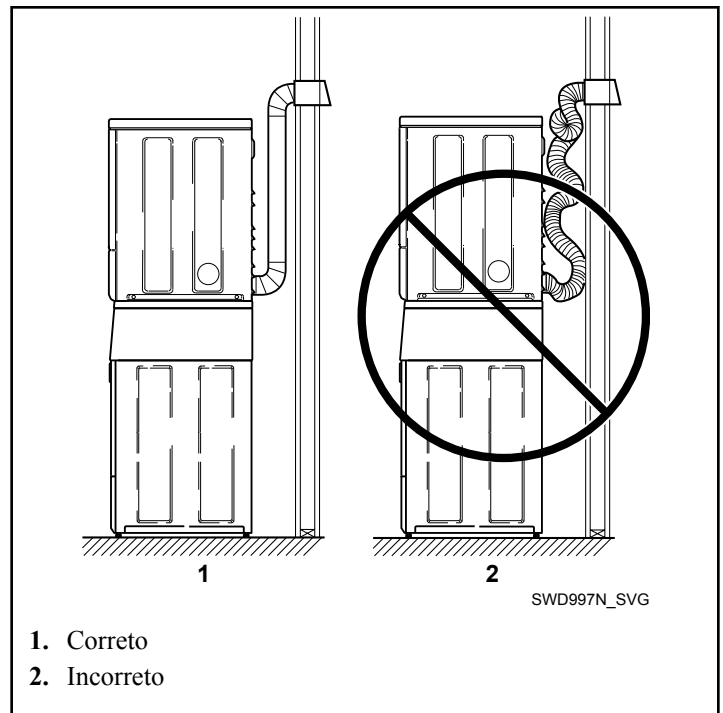
IMPORTANTE: NÃO bloqueie o fluxo de ar na parte inferior do painel dianteiro da secadora com panos, tapetes, etc. O bloqueio reduzirá o fluxo de ar através da secadora, reduzindo sua eficiência.

Direção da exaustão

É possível direcionar a exaustão da secadora para o exterior pela parte de trás, esquerda, direita ou inferior da secadora. EXCE-

ÇÃO: as secadoras a gás não podem ter exaustão para fora pelo lado esquerdo por causa do alojamento do queimador.

A secadora é fornecida pronta de fábrica para exaustão pela parte traseira.

A exaustão da secadora pelas laterais ou pela parte inferior pode ser feita instalando um kit de direcionamento de exaustão, 528P3, disponível como equipamento opcional a um custo adicional.

Sistema de exaustão

Para obter melhores resultados de secagem, o comprimento máximo recomendado do sistema de exaustão é mostrado na *Tabela 3*.

Para evitar refluxo quando a secadora não estiver em funcionamento, a extremidade externa do tubo de exaustão deve ter uma tampa de proteção contra condições climáticas com amortecedores articulados (obtenha localmente).

NOTA: A tampa de proteção contra condições climáticas deve ser instalada a pelo menos 305 mm [12 polegadas] acima do chão. Folgas maiores podem ser necessárias para instalações onde possam ocorrer fortes nevascas.

Número de cotovelos de 90°	Tipo de tampa de proteção contra condições meteorológicas	
	Recomendado	Use somente para instalações curtas
	 <p>1. 102 mm [4 pol.]</p>	 <p>1. 64 mm [2,5 pol.]</p>
Comprimento máximo do duto de metal rígido com diâmetro de 102 mm [4 pol.].		
0	19,8 m [65 pés]	16,8 m [55 pés]
1	16,8 m [55 pés]	14,3 m [47 pés]
2	14,3 m [47 pés]	12,5 m [41 pés]
3	11,0 m [36 pés]	9,1 m [30 pés]

Tabela 3 *continua...*

Número de cotovelos de 90°	Tipo de tampa de proteção contra condições meteorológicas	
	Recomendado	Use somente para instalações curtas
4	8,5 m [28 pés]	6,7 m [22 pés]

Tabela 3

NOTA: Reduza 1,8 m [6 pés] para cada cotovelo adicional.

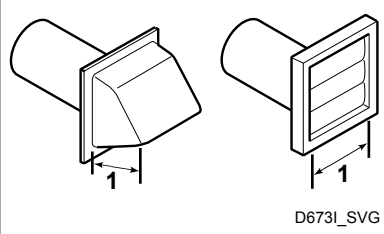
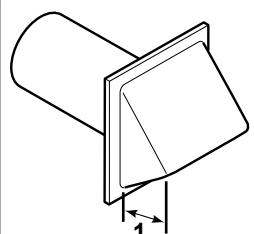
NOTA: O comprimento máximo de um duto de metal rígido com diâmetro de 102 mm [4 pol.] não deve ultrapassar 2,4 m [7,87 pés], como exigido para atender a UL2158, cláusula 7.3.2.A.

Posicionamento e nivelamento da unidade

	ATENÇÃO
<p>As máquinas que estiverem acima do nível do chão devem ser fixadas a essa superfície, base ou plataforma elevada. O material usado para elevar a máquina também deve ser fixado ao chão para impedir que a máquina se desloque ou seja puxada, inclinada ou arrastada da posição onde está instalada. A não observância disso pode provocar lesões graves, morte e/ou danos materiais.</p>	
W307	

1. Posicione a unidade de modo a deixar espaço suficiente para a instalação e a manutenção.

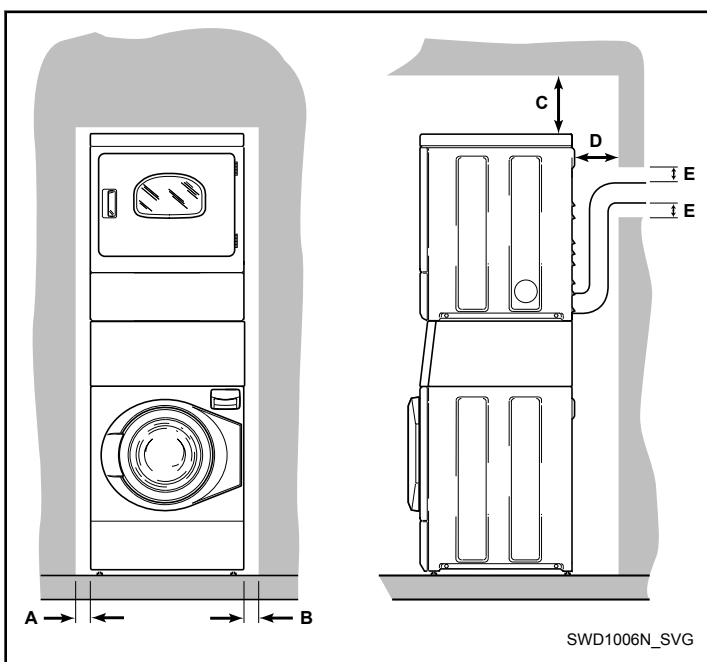

NOTA: As áreas sombreadas indicam uma estrutura adjacente.

Distâncias da secadora e do duto de exaustão		
Área	Descrição	Distância mínima
A	Lado esquerdo da secadora	0 mm [0 pol.]
B	Lado direito da secadora	25 mm [1 pol.]

A tabela continua...

Distâncias da secadora e do duto de exaustão		
Área	Descrição	Distância mínima
C	Acima da secadora	152 mm [6 pol.]
D *	Parte traseira da secadora	102 mm [4 pol.]
E	Distância do duto de exaustão até materiais combustíveis	51 mm [2 pol.]

* A distância da parte traseira da secadora é mínima. Recomenda-se 152 mm [6 polegadas] quando a ventilação é feita pela parte traseira da unidade.

NOTA: Se a gaveta do dispensador ou as portas da unidade forem usadas como alça para o transporte da lavadora, elas poderão ser danificadas.

2. Coloque a unidade em posição sobre um piso sólido, robusto e nivelado. Não é recomendado instalar a unidade em qualquer tipo de carpetes, piso macio ou outras estruturas com sustentação fraca.
 3. A unidade não deve ser instalada atrás de uma porta que possa ser trancada, uma porta de correr ou uma porta que tenha uma dobradiça do lado oposto ao da unidade.
 4. Coloque um nível sobre a parte elevada da parte superior do gabinete e verifique se a unidade está nivelada, um lado com o outro e a frente com a parte de trás.
 5. Se a unidade não estiver nivelada, incline-a para acessar os pés dianteiros e traseiros de nivelamento. Para facilitar o acesso aos pés de nivelamento, escore a unidade com um bloco de madeira.
 6. Solte a contraporca de 7/8 de pol. e ajuste os pés girando-os para dentro ou para fora da base da unidade até que os lados e as partes da frente e de trás da unidade estejam nivelados (use um nível). A unidade não deve balançar.
- NOTA:** Os pés de nivelamento também podem ser ajustados de dentro da unidade usando uma chave inglesa ajustável.
7. Aperte as contraporcas firmemente contra a base da unidade. Se as contraporcas não forem apertadas, a unidade se deslocará durante a operação.
- NOTA:** NÃO arraste a unidade pelo chão se os pés de nivelamento tiverem sido estendidos. Os pés e a base podem ser danificados.
8. Remova os pés de borracha do saco de acessórios e coloque nos quatro pés de nivelamento.
 9. Verifique se a unidade balança.

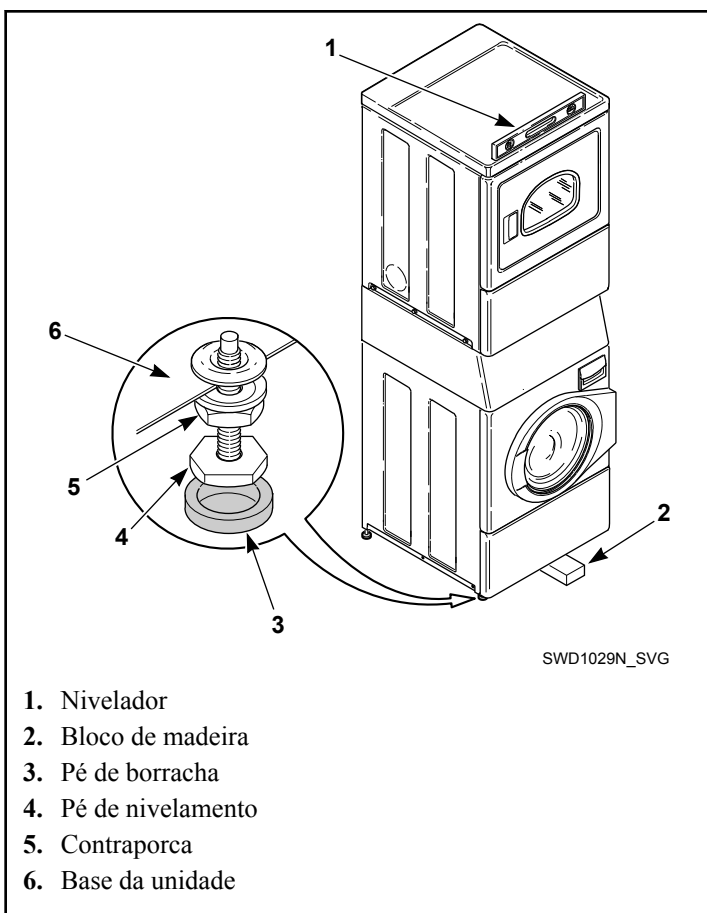

1. Nivelador
2. Bloco de madeira
3. Pé de borracha
4. Pé de nivelamento
5. Contraporca
6. Base da unidade

Figura 13

Limpe a parte interna dos tambores da lavadora e da secadora

IMPORTANTE: Antes da primeira lavagem, utilize um limpador multiuso ou uma solução de detergente e água e um pano úmido para remover o pó do transportador da parte interna dos tambores.



Figura 14



Figura 15

Conecte a lavadora e a secadora à energia elétrica

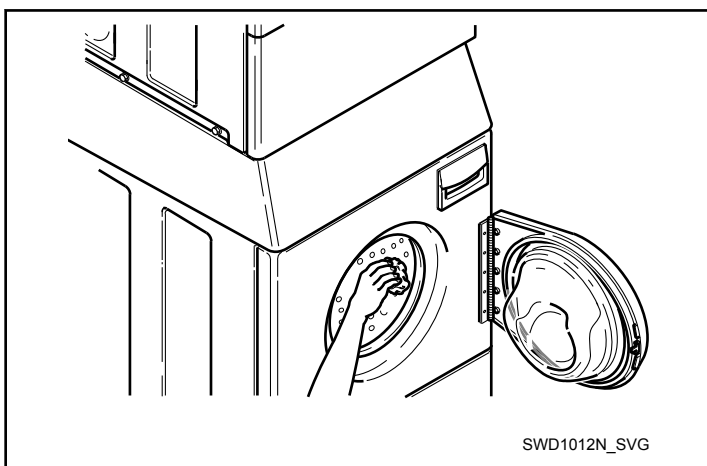
Este aparelho deve contar com um dispositivo de corrente residual (RCD) com uma corrente de operação residual nominal não superior a 30 mA.

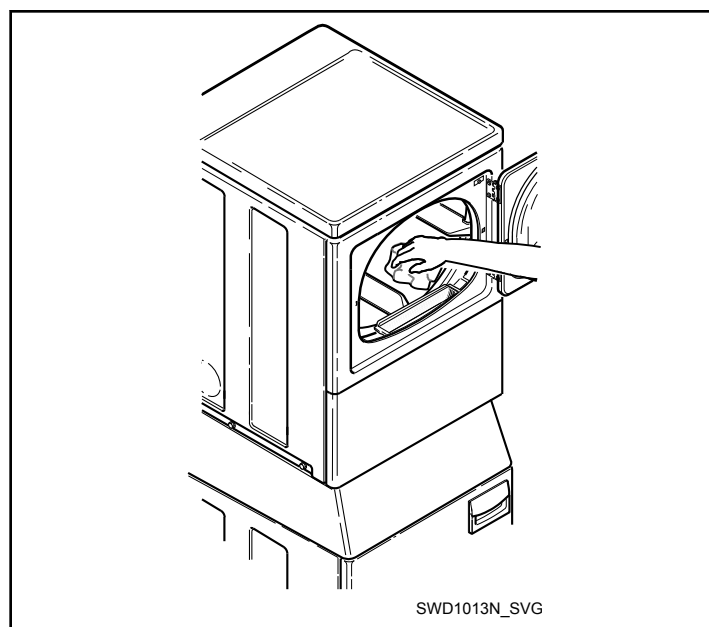

ATENÇÃO

O aparelho não deve receber energia de um dispositivo comutador externo, como um temporizador, nem ser conectado a um circuito que seja ligado e desligado regularmente por um serviço.

W943

Especificações elétricas

Este aparelho deve contar com um dispositivo de corrente residual (RCD) com uma corrente de operação residual nominal não superior a 30 mA.

NOTA: Consulte a placa de identificação da unidade para saber a tensão adequada e a unidade de medida de frequência, em Hertz, na qual a unidade foi projetada para operar. Consulte a *Figura 1* para saber o local da placa de identificação.

NOTA: O diagrama de fiação está localizado no gabinete de controle.

	ATENÇÃO
<p>Para reduzir o risco de incêndio, choque elétrico, ferimentos graves ou morte, toda a fiação e conexões de terra/aterramento protetoras DEVEM atender aos códigos elétricos locais. É de responsabilidade do cliente que os fios, fusíveis e disjuntores sejam instalados por um eletricista qualificado para se certificar de que a energia elétrica adequada está disponível para a máquina de lavar.</p>	
W882	

	ATENÇÃO
<p>O aparelho não deve receber energia de um dispositivo comutador externo, como um temporizador, nem ser conectado a um circuito que seja ligado e desligado regularmente por um serviço.</p>	
W943	

Ao ligar a máquina de lavar:

- NÃO sobrecarregue os circuitos.
- NÃO use um cabo de extensão.
- NÃO use um adaptador.
- NÃO opere a lavadora e a secadora a gás no mesmo circuito. Use circuitos de 15 Amp com fusíveis separados.

	ATENÇÃO
<p>Para reduzir o risco de choque elétrico ou de incêndio, não utilize um cabo de extensão ou um adaptador para ligar a máquina de lavar na fonte de energia elétrica.</p>	
W082	

127 Volts, 60 Hertz e 9,8 Amperes com plugue de terra/aterramento de 3 pinos

A máquina de lavar foi projetada para ser operada em um ramal separado, polarizado, de três fios, com terra/aterramento eficazes, 127 Volt, 60 Hertz, CA (corrente alternada), circuito elétrico monofásico protegido por um fusível de 15 ampères, Fusetron equivalente ou disjuntor.

220 Volts, 60 Hertz e 6,0 Amperes com plugue de terra/aterramento de 3 pinos

A máquina de lavar foi projetada para ser operada em um ramal separado, polarizado, de três fios, com terra/aterramento efetivo, 220 Volt, 60 Hertz, CA (corrente alternada), circuito elétrico monofásico protegido por um fusível de 15 ampères, Fusetron equivalente ou disjuntor.

O plugue de terra/aterramento de três pinos no cabo de alimentação deve ser conectado diretamente a um receptáculo de terra/aterramento efetivo de três pinos nominal de 127 ou 220 Volts (consulte a placa de série) CA (corrente alternada) de 15 ampères. Consulte *Figura 16*.





Figura 16

Instruções para o fio terra/aterramento

Este aparelho deve estar corretamente conectado ao terra/aterramento de segurança. Em caso de falha ou de avaria, o aterramento reduzirá o risco de choque elétrico, fornecendo um caminho de menor resistência para a corrente elétrica.

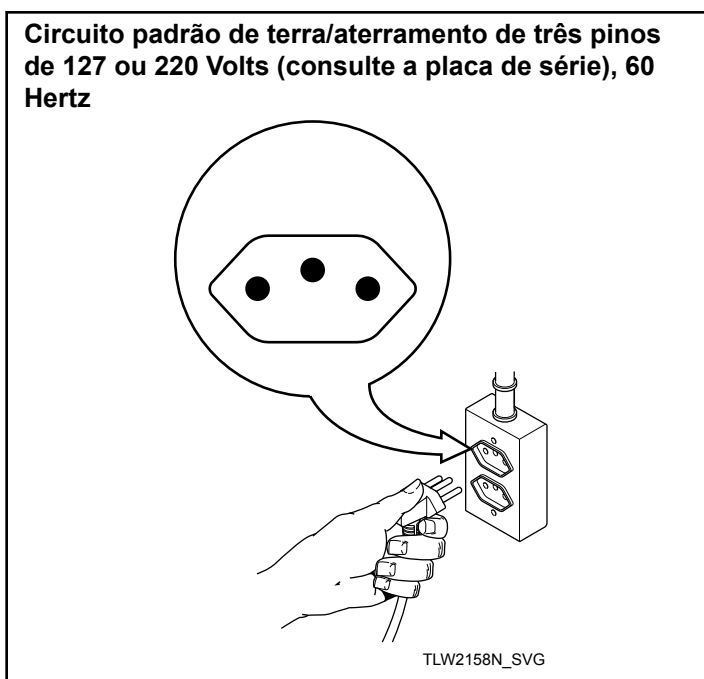
O aparelho está equipado com um cabo com um condutor de terra/aterramento e um plugue de terra/aterramento de três pinos. O plugue deve ser conectado a uma tomada apropriada que esteja devidamente instalada e ligada a um protetor de terra/aterramento, de acordo com todas as leis e regulamentos locais.

	ATENÇÃO
<p>A conexão inadequada do condutor de terra/aterramento do equipamento pode resultar em um risco de choque elétrico. Verifique com um eletricista ou pessoa competente se você tiver dúvidas sobre se a unidade está conectada corretamente a um condutor de terra/aterramento.</p>	
W893	

- Não modifique o plugue fornecido com o aparelho - se ele não se encaixar na tomada, peça a um eletricista qualificado para instalar uma tomada adequada.
- Se a alimentação elétrica da lavanderia não atender às especificações acima e/ou se você não tiver certeza de que a lavan-

deria tenha um terra/aterramento efetivo, solicite a um eletricista qualificado ou a sua empresa concessionária de energia elétrica local que verifique e corrija qualquer problema.

- Não opere outros aparelhos no mesmo circuito quando o aparelho estiver em funcionamento.

	ATENÇÃO
<p>Esta unidade vem equipada com um plugue de 3 pinos (aterramento), para sua proteção contra o risco de choque, e deve ser conectada diretamente a uma tomada de 3 pinos para aterramento elétrico. Não corte ou remova o pino de aterramento deste plugue.</p>	
W823	

Requisitos elétricos da secadora

NOTA: O diagrama de fiação está localizado no gabinete de controle.

Se o cabo de alimentação estiver danificado, ele deverá ser substituído pelo fabricante, agente autorizado ou pessoal qualificado, de modo a evitar um acidente.

Modelos elétricos

Esta secadora foi projetada para ser operada com dois fios mais fio terra, 127 ou 220 Volts (consulte a placa seriada), 60 Hertz, 21 Amperes, em circuito de fornecimento monofásico. Ela é projetada para ter um fusível de 30 Amperes.

	ATENÇÃO
<p>Para reduzir o risco de incêndio, choque elétrico, lesões corporais graves ou morte, todas as fiações e ligações de aterramentos de proteção TÊM QUE respeitar os códigos elétricos locais. O cliente é responsável por assegurar a verificação da fiação e dos fusíveis por um técnico qualificado para assegurar que o local onde está instalada a lavanderia tem uma potência elétrica suficiente para a utilização da secadora.</p>	
W888	

Os circuitos da máquina devem estar fisicamente conectados

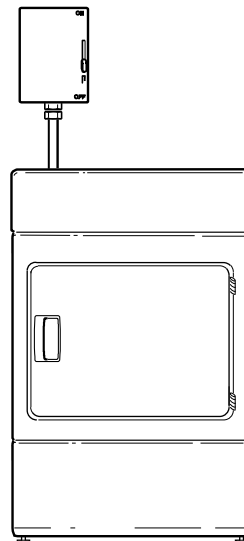

DRY1958N_SVG1

NOTA: A desconexão elétrica deve estar localizada de modo que seja facilmente acessível com a máquina no lugar. Os circuitos da máquina deverão estar fisicamente conectados. Uma caixa de desligamento intermediário, que fornece desconexão de todos os polos das fontes de alimentação, deve ser usada de acordo com os códigos locais para instalação elétrica.

Figura 17

Informações sobre aterramento

Este aparelho deve estar corretamente conectado ao terra/aterramento de segurança. Em caso de falha ou de avaria, o aterramento reduzirá o risco de choque elétrico, fornecendo um caminho de menor resistência para a corrente elétrica.

	ATENÇÃO
<p>A conexão inadequada do condutor de terra/aterramento do equipamento pode resultar em um risco de choque elétrico. Verifique com um eletricista ou pessoa competente se você tiver dúvidas sobre se a unidade está conectada corretamente a um condutor de terra/aterramento.</p>	
W893	

Modelos a gás

Esta secadora foi projetada para ser operada a 127 Volts, 7 Amperes ou 220 Volts, 3,7 Amperes (consulte a placa seriada), 60 Hertz, em circuito de fornecimento monofásico de CA (corrente alternada) protegido por um fusível de 15 Amperes, fuseltron equivalente ou disjuntor.

	ATENÇÃO
<p>Para reduzir o risco de incêndio, choque elétrico, ferimentos graves ou morte, o serviço elétrico para uma secadora a gás deve atender aos códigos elétricos locais. O serviço de gás para uma secadora a gás deve estar em conformidade com as leis e os regulamentos locais.</p>	
W780	

Ao ligar a secadora:

- NÃO sobrecarregue os circuitos.
- NÃO use um cabo de extensão.
- NÃO use um adaptador.
- NÃO opere a lavadora e a secadora a gás no mesmo circuito. Use circuitos de 15 Amp com fusíveis separados.

A secadora está equipada com um plugue de 3 pinos com aterramento que deve ser conectado diretamente a uma tomada polarizada para 3 pinos efetivamente aterrada e com classificação de 127 ou 220 Volts em CA (corrente alternada) e 15 Amps. Consulte a *Figura 18*.





Figura 18

Informações sobre aterramento

Este aparelho deve estar corretamente conectado ao terra/aterramento de segurança. Em caso de falha ou de avaria, o aterramento reduzirá o risco de choque elétrico, fornecendo um caminho de menor resistência para a corrente elétrica.

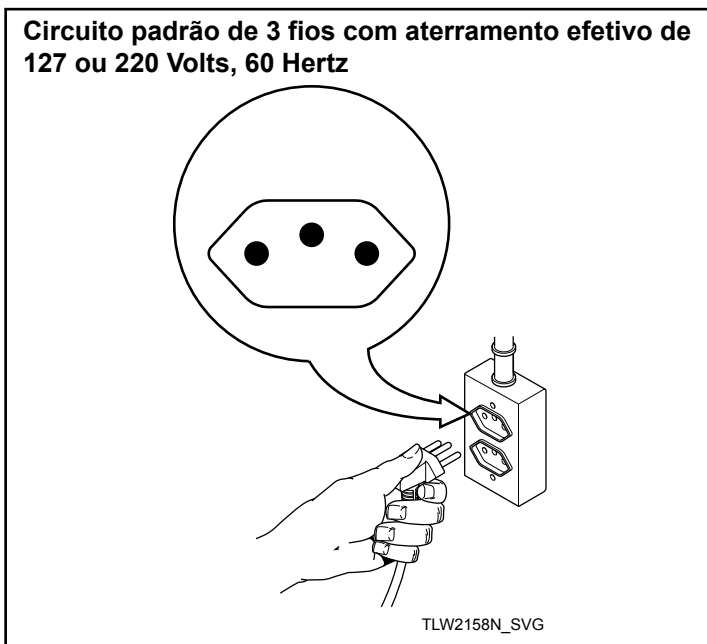
	ATENÇÃO
<p>Esta secadora vem equipada com um plugue de 3 pinos para aterramento, para sua proteção contra o risco de choque, e deve ser conectada adequadamente a uma tomada de 3 pinos para aterramento elétrico. Não corte ou remova o pino de aterramento deste plugue.</p>	
W887	

	ATENÇÃO
<p>A conexão inadequada do condutor de terra/aterramento do equipamento pode resultar em um risco de choque elétrico. Verifique com um eletricista ou pessoa competente se você tiver dúvidas sobre se a unidade está conectada corretamente a um condutor de terra/aterramento.</p>	
W893	

Não modifique o plugue fornecido com a secadora; se não couber na tomada, providencie a instalação de uma tomada adequada por um eletricista qualificado.

NOTA: Solicite que um eletricista qualificado verifique a polaridade da tomada. Se a leitura da tensão medida for diferente da informada, o eletricista qualificado deverá corrigir o problema.

Não opere outros equipamentos no mesmo circuito.

	ATENÇÃO
<p>Para reduzir o risco de choques elétricos ou de incêndio, NÃO use uma extensão ou um adaptador para conectar a secadora à eletricidade.</p>	
W037	

Verifique a instalação

1. Consulte a Lista de verificação de instalação na contracapa deste manual e verifique se a unidade está corretamente instalada.
2. Faça a lavadora funcionar com uma carga de teste para ter certeza de que ela está funcionando e adequadamente nivelada.
 - a. Coloque cerca de 2,5 kg (6 libras) de roupa suja (quatro toalhas de banho e três calças jeans) na lavadora.
 - b. Feche a porta.
 - c. Selecione o ciclo de centrifugação e pressione Start (Iniciar).
 - d. Enquanto a lavadora faz a centrifugação em alta velocidade, verifique se ela está estável.

- e. Se não estiver, quando o ciclo estiver concluído, consulte Posicionamento e nivelamento da lavadora para reajustar as pernas de nivelamento.

Verificação de fonte de calor

Secadoras elétricas

1. Feche a porta de carregamento e inicie a secadora no ajuste quente (consulte as instruções de operação).
2. Depois que a secadora funcionar por três minutos, o ar e a tubulação da exaustão deverão estar mornos.

Secadoras a gás

IMPORTANTE: Essa operação deve ser executada somente por pessoal qualificado.

1. Para visualizar a chama do queimador, remova o painel dianteiro inferior da secadora.
2. Feche a porta de carregamento e inicie a secadora no ajuste quente (consulte as instruções de operação). A secadora iniciará, o ignitor ficará vermelho, e o queimador principal acenderá.

IMPORTANTE: Se o ar não for totalmente purgado para fora da linha de gás, a ignição do gás poderá desligar antes que o gás acenda. Caso isso ocorra, tente acionar novamente a ignição depois de dois minutos.

IMPORTANTE: Se a ignição não acender, verifique se o gás foi ligado.

3. Depois que a secadora estiver funcionando por cerca de cinco minutos, observe a chama do queimador pelo painel dianteiro inferior.
4. Ajuste o obturador de ar para obter uma chama azul suave e uniforme. (Uma chama lenta de ponta amarela indica falta de ar. Uma chama muito azul e forte que se movimenta muito indica excesso de ar.) Ajuste o obturador de ar da seguinte forma:
 - a. Afrouxe o parafuso do obturador de ar.
 - b. Gire o obturador de ar para a esquerda a fim de obter uma chama luminosa com ponta amarela, depois gire de volta devagar para a direita até obter uma chama firme azul claro.
 - c. Depois de ajustar o obturador de ar para obter a chama adequada, aperte o parafuso para prender o obturador de ar.
5. Reinstale o painel dianteiro inferior.

	ATENÇÃO
Para reduzir o risco de lesões graves ou morte, o painel frontal inferior deve estar colocado durante o funcionamento normal.	
W158	

6. Depois que a secadora funcionar por cerca de três minutos, o ar e a tubulação da exaustão deverão estar mornos.

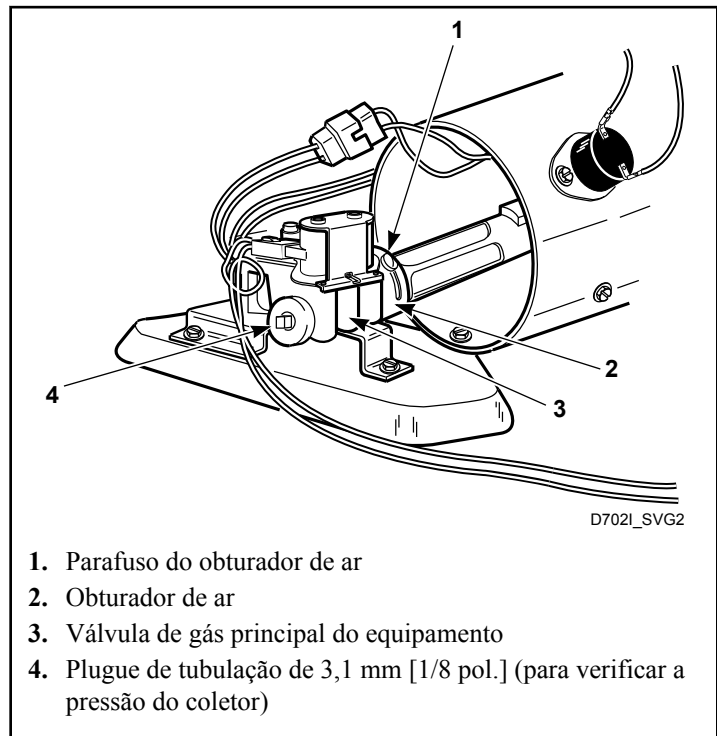

1. Parafuso do obturador de ar
2. Obturador de ar
3. Válvula de gás principal do equipamento
4. Plugue de tubulação de 3,1 mm [1/8 pol.] (para verificar a pressão do coletor)

Figura 19

Lista de verificação do instalador

Instalação rápida da lavadora/secadora vertical combinada

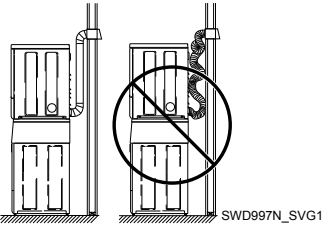
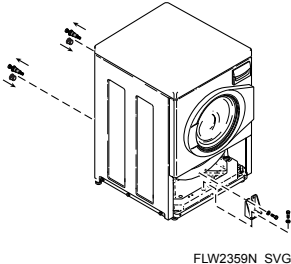
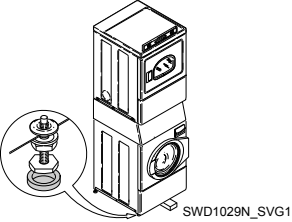
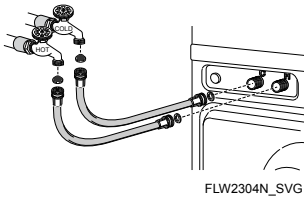
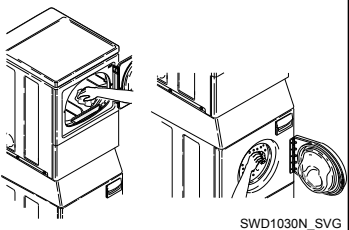
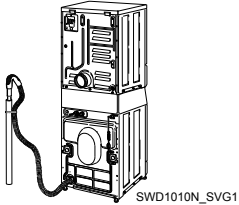
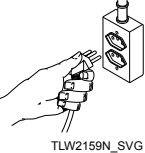
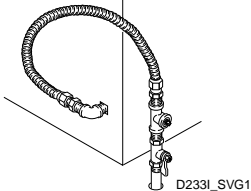
1	Posicione a unidade próxima à área de instalação.		6	Conecte a secadora ao sistema de exaustão.	
	CONFERE			CONFERE	
2	Remova os materiais usados para o transporte e instale os plugues.	 <p>FLW2359N_SVG</p>	7	Posicione e nivele a máquina de lavar.	 <p>SWD1029N_SVG1</p>
	CONFERE			CONFERE	
3	Conecte as mangueiras de enchimento.	 <p>FLW2304N_SVG</p>	8	Limpe a parte interna dos tambores da lavadora e da secadora.	 <p>SWD1030N_SVG</p>
	CONFERE			CONFERE	
4	Conecte a mangueira de drenagem ao receptáculo de drenagem.	 <p>SWD1010N_SVG1</p>	9	Ligue a lavadora e a secadora.	 <p>TLW2159N_SVG</p>
	CONFERE			CONFERE	
5	<p>SOMENTE A GÁS</p> <ul style="list-style-type: none"> • Conecte a tubulação de suprimento de gás. • Verifique se há vazamentos de gás. 	 <p>D233I_SVG1</p>	10	Verifique novamente as etapas.	
	CONFERE			CONFERE	
			11	Ligue e acione a secadora em um ciclo quente para verificar se ela está aquecendo.	
				CONFERE	

Consulte o manual para obter informações mais detalhadas