

Obrigado por adquirir o **EXAUSTOR AXIAL RESIDENCIAL 25CM**. Antes de usar o produto leia atentamente este manual de instruções. Após a leitura guarde-o em local seguro para consultas futuras.

• Este manual contém informações importantes de segurança. Sempre leia e siga atentamente as mensagens de segurança.

- Verifique se este manual é compatível com a versão mais atualizada no site, na página do produto.
- O correto funcionamento de seu produto depende da leitura deste manual de instruções.
- Verifique se o modelo do seu ventilador corresponde com o da embalagem ou se não há alguma peça faltando.
- Verifique se a tensão (voltagem) é a mesma do aparelho.
- Antes de instalar ou utilizar este produto leia com atenção os **Cuidados para sua Segurança**.
- Para manutenção, procure um profissional especializado.

Todas as imagens contidas neste manual são meramente ilustrativas.

CUIDADOS PARA SUA SEGURANÇA

1. Antes de ligar o plugue na tomada, certifique-se de que a tensão elétrica (voltagem) é compatível com a selecionada no produto (127V ou 220V). Caso a tensão elétrica não seja compatível, poderá provocar danos ao produto e prejudicar sua segurança pessoal;
2. Para evitar sobrecarga elétrica, não ligue outros aparelhos na mesma tomada utilizando benjamins e extensões, evitando assim, danificar componentes do produto e provocar sérios acidentes;
3. Este produto não deve ser utilizado por pessoas (incluindo crianças) portadores de necessidades especiais, sem experiência ou conhecimento sobre seu funcionamento, a não ser que sejam supervisionadas ou instruídas por algum responsável pela sua segurança;
4. Ligue esse produto à rede elétrica com o auxílio de um disjuntor compatível com a rede elétrica e o aparelho (não incluso);
5. Esse produto não acompanha chave de ligação;
6. Esse produto não necessita de capacitor;
7. Esse produto não possui reversão;
8. Não utilize o produto após uma queda ou quando o mesmo apresentar algum mau funcionamento. Uma queda poderá ter afetado partes importantes do aparelho o que poderá colocar em risco a segurança pessoal. Recomendamos que seja levado em um Serviço Autorizado VENTISOL para poder voltar a usá-lo normalmente;

9. Nunca utilize o aparelho quando o cordão elétrico estiver danificado, a fim de evitar acidentes ou choques elétricos. Para evitar riscos, a aquisição e substituição das peças devem ser feitas por uma autorizada Ventisol;

10. O uso de peças e acessórios não originais de fábrica resulta na perda de garantia contratual, pois pode causar danos ao produto, prejudicar seu funcionamento ou causar acidentes;

11. Nunca tente consertar o produto por si mesmo ou por terceiros não autorizados, para evitar acidentes e problemas técnicos e para não perder a garantia contratual;

12. Supervisione quando crianças estiverem próximas ao aparelho para que não brinquem com o aparelho, evitando acidentes;

13. Em qualquer caso de anormalidade de funcionamento, o aparelho deverá ser imediatamente desconectado da rede elétrica e deve ser consultada a Assistência Técnica de sua região;

14. Antes de qualquer operação de limpeza ou manutenção, assegure-se de que o aparelho esteja totalmente desconectado da rede elétrica;

15. Realize uma manutenção preventiva a cada seis meses;

16. Não jogue fora este Manual de Instruções. Guarde-o para eventuais consultas.

17. Instale de forma que a parte inferior da grade fique a uma distância de 2,30 metros do chão.

PARTES E PEÇAS

01. Carenagem - 02. Hélice - 03. Motor - 04. Fio de alimentação

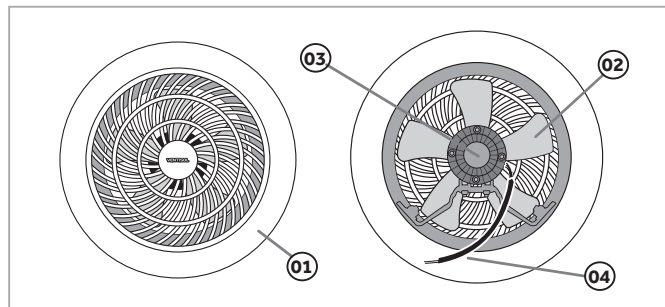

INSTRUÇÕES DE INSTALAÇÃO

1. Os exaustores não devem ser instalados próximos as entradas de ar, portas e janelas. Sempre instale no sentido oposto destes para que o ar possa circular pelo ambiente com eficiência;
2. O ar quente tende a subir, então instale o exaustor no alto para enviar o ar quente para o ambiente externo;
3. Para instalação do aparelho faça uma abertura de 250mm de diâmetro e siga o passo a passo a seguir.

INSTALAÇÃO

1. Separe as partes do exaustor puxando-as em direções contrárias. Fig. 01;
2. Fixe na parede a parte externa do exaustor. Fig. 02;
3. O Exaustor deve ser instalado a uma altura mínima de 2,3m do chão. Fig. 02;
4. Conecte os fios do motor a um plug para facilitar a remoção do aparelho para manutenção e limpeza. Fig. 03;
5. Introduza a parte interna do exaustor na parede e ligue o plugue na tomada. Fig. 04.

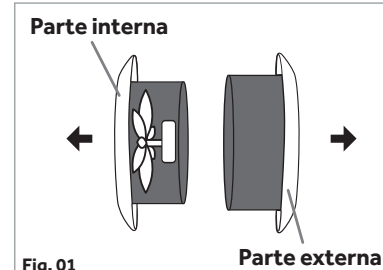

Fig. 01

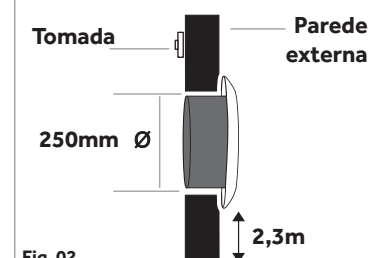

Fig. 02

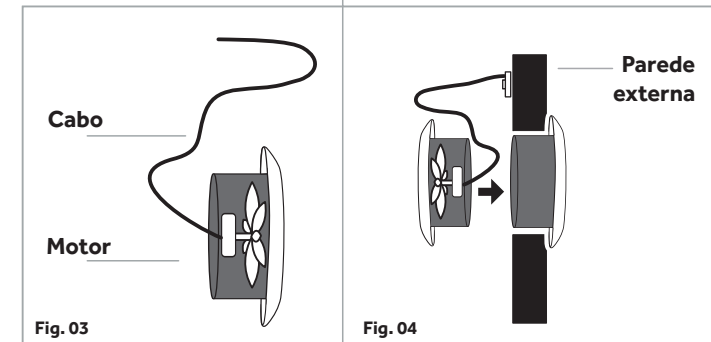

Fig. 03

Fig. 04

INSTRUÇÕES DE LIMPEZA

IMPORTANTE: Para o desligamento total deste aparelho, insira-o em uma rede que esteja submetida ao comando de um disjuntor bipolar;

1. Desative a ligação elétrica do produto quando for limpá-lo;
2. Nunca manuseie o produto com as mãos molhadas, nem submerja em água ou qualquer outro líquido, a fim de evitar danos ao produto;
3. Use apenas sabão neutro, na limpeza;
4. Com o auxílio de um pano levemente umedecido retire o excesso de sujeira das grades e das hélices;
5. O motor não deve ser exposto a água.

CARACTERÍSTICAS TÉCNICAS

Corrente	0,50A / 0,25A	Frequência	60 Hz
Vazão	685 m³/h	Diâmetro	250mm
RPM	1.450 / 1550	Profundidade	200mm
Tensão	127V ou 220V	Grau de Proteção	IPX2

TERMO DE GARANTIA

1. A VENTISOL INDÚSTRIA E COMÉRCIO S/A., assegura aos seus consumidores a garantia legal de 90 (noventa) dias, mais a garantia contratual de 270 (duzentos e setenta) dias em seus produtos, a contar da data da compra conforme Nota Fiscal, atendendo ao código de defesa do consumidor. A garantia abrange defeitos de fabricação do produto.

Componentes e Acessórios*, a garantia é legal de 90 dias, dentro das condições ressaltadas neste termo, item 4 (quatro), sempre acompanhada de Nota fiscal. As peças substituídas ou consertadas, durante o período de garantia, terão o prazo de garantia de 90 dias.

GARANTIA VENTISOL.

2. Entende-se por garantia o reparo gratuito do aparelho e a reposição de peças originais que apresentem defeito técnico de fabricação, de acordo com o parecer do Assistente Técnico Autorizado VENTISOL. Tal garantia somente terá validade mediante à apresentação da Nota Fiscal de compra, com descrição do produto. É imprescindível, para o atendimento gratuito, que o aparelho esteja dentro do prazo estipulado no parágrafo 1.

3. As despesas de retirada, instalação e reinstalação do aparelho, embalagens e transporte até a Assistência Técnica Autorizada VENTISOL correrão por conta e risco do cliente usuário.

4. Fica automaticamente cancelada a garantia se vier a ocorrer qualquer das condições abaixo:

- Danos provocados por acidentes, tais como: queda, descarga elétrica, inundação, desabamento ou incêndio;
- Danos provocados por umidade, exposição excessiva à luz solar, salinidade ou gordura;
- Uso em desacordo com as informações deste manual de instruções, defeito decorrente do uso;
- Por ter sido ligado em tensão elétrica incorreta ou excessiva ou sujeito a excessivas oscilações de tensão da rede elétrica;
- Ajuste interno ou conserto feito por pessoa não credenciada pela VENTISOL, ou se for verificado sinal de violação de suas características originais;

- Se a Nota Fiscal de compra apresentar rasuras e/ou adulterações.

Garantia não cobre:

- Troca do produto, tendo condições de sanar os defeitos reclamados em garantia com a troca de peças;
- Limpeza ou manutenção;
- Peças e acessórios sujeito à quebra, como aqueles fabricados em material plástico ou vidro;
- Atendimentos domiciliares, esta é uma garantia de balcão e, portanto, o consumidor deverá levar o produto até a assistência técnica autorizada;
- Danos sofridos pelo produto durante o transporte por terceiro, contratado pelo reclamante da garantia;
- Por condições impróprias a sensibilidade do aparelho;

•IMPORTANTE•

- Guarde sua Nota Fiscal, pois ela é parte integrante deste Termo de Garantia.
- Para obter informações sobre nossa rede de assistentes autorizados e última revisão deste, reporte-se ao site: www.ventisol.com.br.
- Não encontrando um Assistente Técnico Autorizado VENTISOL em sua região, reporte-se ao Sac através do email sac@ventisol.com.br

*Hélice e peças plásticas.

MANUAL DO CONSUMIDOR

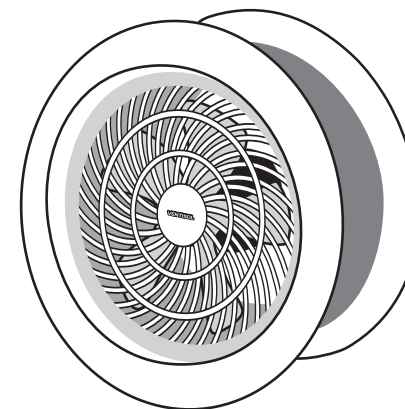

EXAUSTOR AXIAL

MODELO
25cm

FABRICADO POR:
VENTISOL IND. E COMERCIO S/A.
CNPJ: 01.763.720/0001-71
Serv. José Tcholan, 07- Aririú
Palhoça / SC - CEP: 88.135-541
Tel./Fax: 48 2107 9500
sac@ventisol.com.br
www.ventisol.com.br

572 - 20211105