



CATÁLOGO

DICAS PARA PROLONGAR A VIDA ÚTIL DO ÓLEO

1 – NÃO FRITE ALIMENTO EM TEMPERATURAS SUPERIORES A 180 GRAUS. A FAIXA IDEAL DE TEMPERATURA DE FRITURA É DE 160 A 180 GRAUS.

2 – REDUZA A TEMPERATURA DO ÓLEO ABAIXO DE 100 GRAUS, ENQUANTO NÃO ESTIVER FRITANDO. ESSA PRÁTICA GARANTE QUE O ÓLEO NÃO OXIDE POR TEMPERATURA ALÉM DO NECESSÁRIO, POIS NESTA TEMPERATURA A TAXA DE OXIDAÇÃO É PRATICAMENTE IGUAL A TEMPERATURA AMBIENTE.

3 – MANTENHA SEMPRE O NÍVEL RECOMENDADO DE ÓLEO. FRITURAS COM O NÍVEL ABAIXO DO MÍNIMO PODE CAUSAR EXCESSO DE TEMPERATURA E AUMENTAR A DEGENERAÇÃO DO ÓLEO E ATÉ DANOS AO EQUIPAMENTO.

4 – NÃO CARREGUE OS CESTOS DE FRITURAS ACIMA DA CAPACIDADE RECOMENDADA PELO FABRICANTE.

5- ALIMENTOS COM EXCESSO DE UMIDADE OU GELO, CONTRIBUEM PARA A DEGENERAÇÃO PREMATURA DO ÓLEO E AUMENTA O GASTO COM ENERGIA.

6 - NÃO TEMPERE OS ALIMENTOS FRITOS SOBRE A FRITADEIRA. TEMPEROS, PRINCIPALMENTE SAL, FAZEM COM QUE O ÓLEO DETERIORE MAIS RÁPIDO.

7 – ESTABELECEM UM PROGRAMA DE LIMPEZA E/OU FILTRAGEM REGULAR, MANTÉM A QUALIDADE DO ÓLEO POR MAIS TEMPO.

APROVEITE AS DICAS E ECONOMIZE ÓLEO





FRITADORES ÓLEO

1 CUBA DE MESA - ELÉTRICO



FRITADOR DE MESA 1 CUBA - 2 LTS

CÓDIGOS: 2010 / 3010

MODELO FE01 2

CAPACIDADE NOMINAL: 2 LTS.
CESTO: 2 DE 24 X 11 X 10 C/L/A
PRODUÇÃO MÉDIA: 6,8 KG/H
POTÊNCIA (220V): 2.500W
POTÊNCIA (110V): 2.000W
AMPERAGEM (220V): 11,36A
AMPERAGEM (110V): 18,18A
CONSUMO (220V): 2,50KW/H
CONSUMO (110V): 2,00KW/H
DIMENSÕES DO PRODUTO C/
EMBALAGEM: C/L/A 51 X 21 X 35
PESO: 4 KG
NCM: 84198190



FRITADOR DE MESA 1 CUBA - 5 LTS

CÓDIGOS: 2011 / 3020

MODELO FE01 5

CAPACIDADE NOMINAL: 5 LTS.
CESTO: 1 DE 24 X 17 X 10 C/L/A
PRODUÇÃO MÉDIA: 17 KG/H
POTÊNCIA (220V): 3.500W
POTÊNCIA (110V): 2.200W
AMPERAGEM (220V): 15,91A
AMPERAGEM (110V): 20A
CONSUMO (220V): 3,50KW/H
CONSUMO (110V): 2,20KW/H
DIMENSÕES DO PRODUTO C/
EMBALAGEM: C/L/A 51 X 21 X 35
PESO: 6 KG
NCM: 84198190



FRITADOR DE MESA 1 CUBA - 7 LTS

CÓDIGOS: 1700 / 3700

MODELO FE01 7

CAPACIDADE NOMINAL: 7 LTS.
CESTO: 24 X 17 X 14 C/L/A
PRODUÇÃO MÉDIA: 23,8 KG/H
POTÊNCIA (220V): 3.500W
POTÊNCIA (110V): 2.200W
AMPERAGEM (220V): 15,91A
AMPERAGEM (110V): 20A
CONSUMO (220V): 3,50KW/H
CONSUMO (110V): 2,20KW/H
DIMENSÕES DO PRODUTO C/
EMBALAGEM: C/L/A 500 X 270 X 260
PESO: 5 KG
NCM: 84198190



Os modelos possuem
PATENTE REQUERIDA pelo fabricante.



**FRITADOR DE MESA TURBO
1 CUBA - 7 LTS**

CÓDIGO: 1717

MODELO FOI 7 - TURBO

CAPACIDADE NOMINAL: 7 LTS.

CESTO: 2 DE 24 X 11 X 14 C/L/A

PRODUÇÃO MÉDIA: 23,8 KG/H

POTÊNCIA (220V): 5.000W

AMPERAGEM (220V): 22,73A

CONSUMO (220V): 5,00KW/H

DIMENSÕES DO PRODUTO C/

EMBALAGEM: C/L/A: 540 X 510 X 280

PESO: 10 KG

NCM: 84198190

**FRITADOR DE MESA TURBO
1 CUBA - 14 LTS**

CÓDIGO: 1718

MODELO FOI 14 TURBO

CAPACIDADE NOMINAL: 14 LTS

CESTO: 4 DE 24 X 11 X 14 C/L/A

PRODUÇÃO MÉDIA: 47,6 KG/H

POTÊNCIA (220V): 10.000W

AMPERAGEM (220V): 45,45A

CONSUMO (220V): 10,00KW/H

DIMENSÕES DO PRODUTO

C/ EMBALAGEM: C/L/A: 710 X 510 X 600

PESO: 15 KG

NCM: 84198190



Os modelos possuem
PATENTE REQUERIDA pelo fabricante.



FRITADORES ÓLEO

2 E 3 CUBAS DE MESA - ELÉTRICO



FRITADOR DE MESA 2 CUBAS - 10 LTS

CÓDIGOS: 2013 / 3040

MODELO FE01 10

CAPACIDADE NOMINAL: 10 LTS.

5 LTS. POR CUBA

CESTO: 1 POR CUBA DE 24 X 17 X 10 C/L/A

PRODUÇÃO MÉDIA: 17 KG/H POR CUBA

POTÊNCIA (220V): 3.500W POR CUBA

POTÊNCIA (110V): 2.200W POR CUBA

AMPERAGEM (220V): 15,91A POR CUBA

AMPERAGEM (110V): 20A POR CUBA

CONSUMO (220V): 3,50KW/H POR CUBA

CONSUMO (110V): 2,20KW/H POR CUBA

DIMENSÕES DO PRODUTO C/ EMBALAGEM:

C/L/A 54 X 51 X 28

PESO: 8KG

NCM: 84198190

FRITADOR DE MESA 2 CUBAS - 14 LTS

CÓDIGOS: 4700 / 5700

MODELO FE01 14

CAPACIDADE NOMINAL: 14 LTS.

7 LTS. POR CUBA

CESTO: 1 POR CUBA DE 24 X 17 X 14 C/L/A

PRODUÇÃO MÉDIA: 23,8 KG/H POR CUBA

POTÊNCIA (220V): 3.500W POR CUBA

POTÊNCIA (110V): 3.000W POR CUBA

AMPERAGEM (220V): 15,91A POR CUBA

AMPERAGEM (110V): 27,27A POR CUBA

CONSUMO (220V): 3,50KW/H POR CUBA

CONSUMO (110V): 3,00KW/H POR CUBA

DIMENSÕES DO PRODUTO C/ EMBALAGEM:

C/L/A 540 X 510 X 280

PESO: 10 KG

NCM: 84198190



FRITADOR DE MESA 3 CUBAS - 15 LTS

CÓDIGOS: 2073 / 3050

MODELO FE01 15

CAPACIDADE NOMINAL: 15 LTS.

5 LTS POR CUBA

CESTO: 1 POR CUBA DE 24 X 17 X 10 C/L/A

PRODUÇÃO MÉDIA: 17 KG/H POR CUBA

POTÊNCIA (220V): 3.500W POR CUBA

POTÊNCIA (110V): 3.000W POR CUBA

AMPERAGEM (220V): 15,91A POR CUBA

AMPERAGEM (110V): 27A POR CUBA

CONSUMO (220V): 3,50KW/H POR CUBA

CONSUMO (110V): 3,00KW/H POR CUBA

DIMENSÕES DO PRODUTO C/ EMBALAGEM:

C/L/A: 800 X 590 X 310

PESO: 13 KG

NCM: 84198190



Os modelos possuem
PATENTE REQUERIDA pelo fabricante.

FRITADORES ÓLEO

TACHO - GÁS A. P.



FRITADOR DE MESA TACHO ESMALTADO - 3 LTS

CÓDIGO: 2020

MODELO TFEI 3

A GÁS ALTA PRESSÃO
CAPACIDADE NOMINAL: 3 LTS.
CESTO: SOMENTE COM PENEIRA DE 18CM
PRODUÇÃO MÉDIA: 10,20 KG/H
DIMENSÕES DO PRODUTO C/ EMBALAGEM:
C/L/A: 410 X 460 X 270
PESO: 5 KG
NCM: 84198190



FRITADOR DE MESA TACHO ESMALTADO - 5 LTS

CÓDIGO: 2025

MODELO TFEI 7

A GÁS ALTA PRESSÃO
CAPACIDADE NOMINAL: 5 LTS.
CESTO: SOMENTE COM PENEIRA DE 18CM
PRODUÇÃO MÉDIA: 23,80 KG/H
DIMENSÕES DO PRODUTO C/ EMBALAGEM:
C/L/A 520 X 450 X 260
PESO: 5 KG
NCM: 84198190



FRITADOR CAVALETE TACHO ESMALTADO - 7 LTS

CÓDIGO: 2024

MODELO TFCGI 7

A GÁS ALTA PRESSÃO
CAPACIDADE NOMINAL: 7 LTS.
CESTO: SOMENTE COM PENEIRA DE 18CM
PRODUÇÃO MÉDIA: 23,80 KG/H
DIMENSÕES DO PRODUTO C/ EMBALAGEM
FRITADOR: C/L/A: 800 X 590 X 310
PESO: 7 KG
DIMENSÕES DO PRODUTO C/ EMBALAGEM
PÉS CAVALETE: C/L/A: 910 X 120 X 60
PESO: 7 KG
NCM: 84198190



FRITADOR GABINETE CONJUGADO TACHO ESMALTADO - 7 LTS

CÓDIGO: 2037

MODELO FPGGI 7

A GÁS ALTA PRESSÃO
CAPACIDADE NOMINAL: 7 LTS.
CESTO: SOMENTE COM PENEIRA DE 18CM
PRODUÇÃO MÉDIA: 23,80 KG/H
DIMENSÕES DO PRODUTO C/ EMBALAGEM:
C/L/A 814 X 590 X 867
PESO: 15 KG
NCM: 84198190



Os modelos possuem
PATENTE REQUERIDA pelo fabricante.



FRITADORES ÓLEO

TACHO - ELÉTRICO



FRITADOR DE MESA TACHO ESMALTADO - 3 LTS

CÓDIGOS: 2017 / 3090

MODELO TFEI 3

CAPACIDADE NOMINAL: 3 LTS.
CESTO: 1 REDONDO DE 24CM
PRODUÇÃO MÉDIA: 10,20 KG/H
POTÊNCIA (220V): 2.500W
POTÊNCIA (110V): 2.000W
AMPERAGEM (220V): 11,36A
AMPERAGEM (110V): 18,18A
CONSUMO (220V): 2,50KW/H
CONSUMO (110V): 2,00KW/H
DIMENSÕES DO PRODUTO C/ EMBALAGEM:
C/L/A 500 X 200 X 337
PESO: 4 KG
NCM: 84198190



FRITADOR DE MESA TACHO ESMALTADO - 7 LTS

CÓDIGOS: 2021 / 4010

MODELO TFEI 7

CAPACIDADE NOMINAL: 7 LTS.
CESTO: 1 REDONDO DE 34CM
PRODUÇÃO MÉDIA: 23,80 KG/H
POTÊNCIA (220V) 3.500W
POTÊNCIA (110V): 2.300W
AMPERAGEM (220V): 15,91AAA
AMPERAGEM (110V): 20,90A
CONSUMO (220V): 3,50KW/H
CONSUMO (110V): 2,30KW/H
DIMENSÕES DO PRODUTO C/ EMBALAGEM:
C/L/A 520 X 450 X 260
PESO: 7 KG
NCM: 84198190



FRITADOR CAVALETE TACHO ESMALTADO - 7 LTS

CÓDIGOS: 2023 / 4020

MODELO TFCEI 7

CAPACIDADE NOMINAL: 7 LTS.
CESTO: 1 REDONDO DE 34CM
PRODUÇÃO MÉDIA: 23,8 KG/H
POTÊNCIA (220V): 3.500W
POTÊNCIA (110V): 2.300W
AMPERAGEM (220V): 15,91A
AMPERAGEM (110V): 20,90A
CONSUMO (220V): 3,50KW/H
CONSUMO (110V): 2,30KW/H
DIMENSÕES DO PRODUTO C/ EMBALAGEM
FRITADOR: C/L/A: 800 X 590 X 310
PESO: 7 KG
DIMENSÕES DO PRODUTO C/ EMBALAGEM
PÉS CAVALETE: C/L/A: 910 X 120 X 60
PESO: 2 KG
NCM: 84198190



Os modelos possuem
PATENTE REQUERIDA pelo fabricante.



**FRITADOR DE MESA
TACHO INOX - 7 LTS**

CÓDIGOS: 4100 / 3080

MODELO TFEI TI

CAPACIDADE NOMINAL: 7 LTS.

CESTO: 1 REDONDO DE 34CM

PRODUÇÃO MÉDIA: 23,8 KG/H

POTÊNCIA (220V): 3.500W

POTÊNCIA (110V): 2.300W

AMPERAGEM (220V): 15,91A

AMPERAGEM (110V): 20,90A

CONSUMO (220V): 3,50KW/H

CONSUMO (110V): 2,30KW/H

DIMENSÕES DO PRODUTO C/ EMBALAGEM:

C/L/A 520 X 450 X 260

PESO: 5 KG

NCM: 84198190

**FRITADOR DE MESA TURBO
TACHO ALUMÍNIO 60 CM - 14 LTS**

CÓDIGO: 3070

MODELO TFEI 14

CAPACIDADE NOMINAL: 14 LTS.

CESTO: SOMENTE C/ PENEIRA DE 18 CM

PRODUÇÃO MÉDIA: 47,60 KG/H

POTÊNCIA (220V): 7.000W

AMPERAGEM (220V): 31,82A

CONSUMO (220V): 7,00KW/H

DIMENSÕES DO PRODUTO C/ EMBALAGEM:

C/L/A 790 X 580 X 300

PESO: 10 KG

NCM: 84198190





**FRITADOR DE MESA CONJUGADO
TACHO ESMALTADO - 7 LTS**

CÓDIGOS: 2032 / 4030

MODELO FPMI 7

CAPACIDADE NOMINAL: 7 LTS.

CESTO: SOMENTE C/ PENEIRA DE 18CM

PRODUÇÃO MÉDIA: 23,8 KG/H

POTÊNCIA (220V): 3.500W

POTÊNCIA (110V): 2.300W

AMPERAGEM (220V): 15,91A

AMPERAGEM (110V): 20,90A

CONSUMO (220V): 3,50KW/H

CONSUMO (110V): 2,30KW/H

DIMENSÕES DO PRODUTO C/ EMBALAGEM:

C/L/A: 800 X 590 X 310

PESO: 10 KG.

NCM: 84198190



**FRITADOR GABINETE CONJUGADO
TACHO ESMALTADO - 7 LTS**

CÓDIGOS: 2035 / 4040

MODELO FPGI 7

CAPACIDADE NOMINAL: 7 LTS.

CESTO: SOMENTE C/ PENEIRA DE 18CM

PRODUÇÃO MÉDIA: 23,8 KG/H

POTÊNCIA (220V): 3.500W

POTÊNCIA (110V): 2.300W

AMPERAGEM (220V): 15,91A

AMPERAGEM (110V): 20,90A

CONSUMO (220V): 3,50KW/H

CONSUMO (110V): 2,30KW/H

DIMENSÕES DO PRODUTO C/ EMBALAGEM:

C/L/A 814 X 590 X 867

PESO: 15 KG

NCM: 84198190



Os modelos possuem
PATENTE REQUERIDA pelo fabricante.

FRITADORES ÓLEO

FLEX - ELÉTRICO E A GÁS B. P. E A. P.



FRITADOR DE MESA FLEX 1 CUBA - 5 LTS

CÓDIGOS: 2083 / 4050

MODELO FOGEI 5 FLEX

ELÉTRICO / À GÁS BAIXA PRESSÃO

CAPACIDADE NOMINAL: 5 LTS.

CESTO: 1 DE 24 X 17 X 10 C/L/A

PRODUÇÃO MÉDIA: 17 KG/H

POTÊNCIA (220V): 3.500W

POTÊNCIA (110V): 2.200W

AMPERAGEM (220V): 15,91A

AMPERAGEM (110V): 20A

CONSUMO (220V): 3,50KW/H

CONSUMO (110V): 2,20KW/H

DIMENSÕES DO PRODUTO C/ EMBALAGEM:

C/L/A 54 X 46 X 28

PESO: 7 KG

NCM: 84198190

FRITADOR DE MESA FLEX 2 CUBAS - 10 LTS

CÓDIGOS: 2084 / 4060

MODELO FOGEI 10 FLEX

ELÉTRICO / À GÁS BAIXA PRESSÃO

CAPACIDADE NOMINAL: 10 LTS

5 LTS POR CUBA

CESTO: 2 DE 24 X 17 X 10 C/L/A

PRODUÇÃO MÉDIA: 17 KG/H POR CUBA

POTÊNCIA (220V): 3.500W POR CUBA

POTÊNCIA (110V): 2.200W POR CUBA

AMPERAGEM (220V): 15,91A POR CUBA

AMPERAGEM (110V): 20A POR CUBA

CONSUMO (220V): 3,50KW/H POR CUBA

CONSUMO (110V): 2,20KW/H POR CUBA

DIMENSÕES DO PRODUTO C/ EMBALAGEM:

C/L/A 54X51X28

PESO: 8 KG

NCM: 84198190



Os modelos possuem
PATENTE REQUERIDA pelo fabricante.



**FRITADOR DE MESA FLEX
TACHO ESMALTADO - 3 LTS**

CÓDIGOS: 2018 / 4070

MODELO TFEI 3 FLEX

ELÉTRICO / À GÁS ALTA PRESSÃO

CAPACIDADE NOMINAL: 3 LTS.

CESTO: 1 REDONDO DE 24CM

PRODUÇÃO MÉDIA: 10,20 KG/H

POTÊNCIA (220V): 2.500W

POTÊNCIA (110V): 2.000W

AMPERAGEM (220V): 11,36A

AMPERAGEM (110V): 18,18A

CONSUMO (220V): 2,50KW/H

CONSUMO (110V): 2,00KW/H

DIMENSÕES DO PRODUTO C/ EMBALAGEM:

C/L/A 450 X 400 X 260

PESO: 4 KG

NCM: 84198190



**FRITADOR DE MESA FLEX
TACHO ESMALTADO - 7 LTS**

CÓDIGOS: 2022 / 4080

MODELO TFEI 7 FLEX

ELÉTRICO / À GÁS ALTA PRESSÃO

CAPACIDADE NOMINAL: 7 LTS.

CESTO: 1 REDONDO DE 34CM

PRODUÇÃO MÉDIA: 23,8 KG/H

POTÊNCIA (220V): 3.500W

POTÊNCIA (110V): 2.300W

AMPERAGEM (220V): 15,91A

AMPERAGEM (110V): 20,90A

CONSUMO (220V): 3,50KW/H

CONSUMO (110V): 2,30KW/H

DIMENSÕES DO PRODUTO C/ EMBALAGEM:

C/L/A 520 X 450 X 260

PESO: 5 KG

NCM: 84198190



**FRITADOR GABINETE FLEX CONJUGADO
TACHO ESMALTADO - 7 LTS**

CÓDIGOS: 2036 / 4090

MODELO FPGI 7 FLEX

ELÉTRICO / À GÁS ALTA PRESSÃO

CAPACIDADE NOMINAL: 7 LTS.

CESTO: SOMENTE PENEIRA DE 18CM

PRODUÇÃO MÉDIA: 23,8 KG/H

POTÊNCIA (220V): 3.500W

POTÊNCIA (110V): 2.300W

AMPERAGEM (220V): 15,91A

AMPERAGEM (110V): 20,90A

CONSUMO (220V): 3,50KW/H

CONSUMO (110V): 2,30KW/H

DIMENSÕES DO PRODUTO C/ EMBALAGEM:

C/L/A 83 X 60 X 89

PESO: 15 KG

NCM: 84198190



Os modelos possuem
PATENTE REQUERIDA pelo fabricante.

FRITADORES ÁGUA E ÓLEO

MESA, CAVALETE E GABINETE



FRITADOR DE MESA TACHO INOX 50 CM - 15 LTS

CÓDIGOS: 4110 / 2081

MODELO TFAO 15 M

CAPACIDADE NOMINAL: 15 LTS.

CESTO: 1 CESTO REDONDO DE 34CM

PRODUÇÃO MÉDIA: 51 KG/H

POTÊNCIA (220V): 4.000W

POTÊNCIA (110V): 3.000W

AMPERAGEM (220V): 18,18A

AMPERAGEM (110V): 27,27A

CONSUMO (220V): 4,00KW/H

CONSUMO (110V): 3,00KW/H

DIMENSÕES DO PRODUTO C/ EMBALAGEM:

C/L/A: 510 X 470 X 570

PESO: 14 KG.

NCM: 84198190



FRITADOR CAVALETE TACHO INOX 50 CM - 15 LTS

CÓDIGOS: 4120 / 2082

MODELO TFAO 15

CAPACIDADE NOMINAL: 15 LTS.

CESTO: 1 REDONDO DE 34CM

PRODUÇÃO MÉDIA: 51 KG/H

POTÊNCIA (220V): 4.000W

POTÊNCIA (110V): 3.000W

AMPERAGEM (220V): 18,18A

AMPERAGEM (110V): 27,27A

CONSUMO (220V): 4,00KW/H

CONSUMO (110V): 3,00KW/H

DIMENSÕES DO PRODUTO C/ EMBALAGEM:

C/L/A 80 X 59 X 31

PESO: 12 KG

NCM: 84198190



Os modelos possuem
PATENTE REQUERIDA pelo fabricante.



FRITADOR DE MESA CLASSIC - 18 LTS

CÓDIGOS: 2080 / 2041

MODELO FAOCI 18 M

CAPACIDADE NOMINAL: 18 LTS.
CESTO: 2 DE 24 X 11 X 10 C/L/A
PRODUÇÃO MÉDIA: 61,20 KG/H
POTÊNCIA (220V): 5,000W
POTÊNCIA (110V): 3,300W
AMPERAGEM (220V): 22,73A
AMPERAGEM (110V): 30,00A
CONSUMO (220V): 5,00KW/H
CONSUMO (110V): 3,30KW/H
DIMENSÕES DO PRODUTO:
C/L/A 500 X 360 X 560
PESO: 8KG
NCM: 84198190



FRITADOR DE MESA CLASSIC 8000W - 18 LTS

CÓDIGO: 4307

MODELO FAOI 18 M

CAPACIDADE NOMINAL: 18 LTS
CESTO: 2 DE 24 X 11 X 10 C/L/A
PRODUÇÃO MÉDIA: 61,20 KG/H
POTÊNCIA (220V): 8,000W
AMPERAGEM (220V): 36,36A
CONSUMO (220V): 8,00KW/H
DIMENSÕES DO PRODUTO C/ EMBALAGEM:
C/L/A 500 X 360 X 560
PESO: 8 KG
NCM: 84198190



FRITADOR DE MESA MASTER - 18 LTS

CÓDIGOS: 2078 / 2039

MODELO FAOI 18 M

CAPACIDADE NOMINAL: 18 LTS.
CESTO: 2 DE 24 X 11 X 10 C/L/A
PRODUÇÃO MÉDIA: 61,20 KG/H
POTÊNCIA (220V): 5,000W
POTÊNCIA (110V): 3,300W
AMPERAGEM (220V): 22,73A
AMPERAGEM (110V): 30,00A
CONSUMO (220V): 5,00KW/H
CONSUMO (110V): 3,30KW/H
DIMENSÕES DO PRODUTO C/ EMBALAGEM:
C/L/A 500 X 460 X 550
PESO: 8 KG
NCM: 84198190



Os modelos possuem
PATENTE REQUERIDA pelo fabricante.



**FRITADOR GABINETE
CLASSIC 8000W - 18 LTS**

CÓDIGO: 3307

MODELO FAOI 18

CAPACIDADE NOMINAL: 18 LTS.

CESTO: 2 CESTOS 24 X 11 X 10 C/L/A

PRODUÇÃO MÉDIA: 61,20 KG/H

POTÊNCIA (220V): 8,000W

AMPERAGEM (220V): 36,36A

CONSUMO (220V): 8,00KW/H

DIMENSÕES DO PRODUTO C/ EMBALAGEM:

C/L/A 480 X 350 X 987

PESO: 12 KG

NCM: 84198190



**FRITADOR GABINETE
CLASSIC - 18 LTS**

CÓDIGOS: 2079 / 2040

MODELO FAOCI 18

CAPACIDADE NOMINAL: 18 LTS.

CESTO: 2 DE 24 X 11 X 10 C/L/A

PRODUÇÃO MÉDIA: 61,20 KG/H

POTÊNCIA (220V): 5,000W

POTÊNCIA (110V): 3,300W

AMPERAGEM (220V): 22,73A

AMPERAGEM (110V): 30,00A

CONSUMO (220V): 5,00KW/H

CONSUMO (110V): 3,30KW/H

DIMENSÕES DO PRODUTO C/ EMBALAGEM:

C/L/A 480 X 350 X 987

PESO: 12 KG

NCM: 84198190



Os modelos possuem
PATENTE REQUERIDA pelo fabricante.



FRITADOR GABINETE MASTER - 24 LTS

CÓDIGO: 2076

MODELO FAOI 24 MASTER

CAPACIDADE NOMINAL: 24 LTS.

CESTO: 2 DE 24 X 11 X 10 C/L/A

PRODUÇÃO MÉDIA: 81,60 KG/H

POTÊNCIA (220V): 10.000W

AMPERAGEM (220V): 45,45A

CONSUMO (220V): 10,00KW/H

DIMENSÕES DO PRODUTO C/ EMBALAGEM:

C/L/A 51 X 46 X 1,05

PESO: 18KG

NCM: 84198190



FRITADOR GABINETE MASTER - 18 LTS

CÓDIGOS: 2077 / 2038

MODELO FAOI 18

CAPACIDADE NOMINAL: 18 LTS.

CESTO: 2 DE 24 X 11 X 10 C/L/A

PRODUÇÃO MÉDIA: 61,20 KG/H

POTÊNCIA (220V): 5.000W

POTÊNCIA (110V): 3.300W

AMPERAGEM (220V): 22,73A

AMPERAGEM (110V): 30,00A

CONSUMO (220V): 5,00KW/H

CONSUMO (110V): 3,30KW/H

DIMENSÕES DO PRODUTO C/ EMBALAGEM:

C/L/A: 500 X 460 X 1017

PESO: 15 KG

NCM: 84198190



Os modelos possuem
PATENTE REQUERIDA pelo fabricante.



**FRITADOR GABINETE
36 LTS DUPLO - 5000W POR CUBA**

CÓDIGO: 2046-2

MODELO FAOI 36 DUPLO

2 RESERVATÓRIOS DE 18 L CADA

CAPACIDADE NOMINAL: 36 LTS.

CESTO: 4 DE 24 X 11 X 10 C/L/A

PRODUÇÃO MÉDIA: 61,20 KG/H POR CUBA

POTÊNCIA (220V): 5.000W POR CUBA

AMPERAGEM (220V): 22,73A POR CUBA

CONSUMO (220V): 5,00KW/H POR CUBA

DIMENSÕES DO PRODUTO C/ EMBALAGEM:

C/L/A 700 X 500 X 1117

PESO: 25 KG

NCM: 84198190



**FRITADOR GABINETE
36 LTS DUPLO - 8000W POR CUBA**

CÓDIGO: 7777

MODELO FAOI 36 DUPLO

2 RESERVATÓRIOS DE 18 LTS. CADA

CAPACIDADE NOMINAL: 36 LTS.

CESTO: 4 DE 24 X 11 X 10 C/L/A

PRODUÇÃO MÉDIA: 61,20 KG/H POR CUBA

POTÊNCIA (220V): 8.000W POR CUBA

AMPERAGEM (220V): 36,36A POR CUBA

CONSUMO (220V): 8,00KW/H POR CUBA

DIMENSÕES DO PRODUTO C/ EMBALAGEM:

C/L/A 700 X 500 X 1117

PESO: 25KG

NCM: 84198190



**FRITADOR GABINETE
MASTER - 24 LTS DUPLO**

CÓDIGO: 3008

MODELO FAOI 24/24 MASTER DUPLO

2 RESERVATÓRIOS DE 24 LTS. CADA

CAPACIDADE NOMINAL: 24 LTS.

CESTO: 4 DE 24 X 11 X 10 C/L/A

PRODUÇÃO MÉDIA: 81,60 KG/H POR CUBA

POTÊNCIA (220V): 10.000W POR CUBA

AMPERAGEM (220V): 45,45A POR CUBA

CONSUMO (220V): 10,00KW/H POR CUBA

DIMENSÕES DO PRODUTO C/ EMBALAGEM:

C/L/A 700 X 500 X 1117

PESO: 29 KG

NCM: 84198190



Os modelos possuem
PATENTE REQUERIDA pelo fabricante.



SUPER TURBO

16.000W

**FRITADOR GABINETE
SUPER TURBO
40 LTS**

CÓDIGO: 3377

MODELO FAOI 40ST

CAPACIDADE NOMINAL: 40 LTS.

CESTO: 2 DE 24 X 28 X 11 C/L/A

PRODUÇÃO MÉDIA: 136 KG/H

POTÊNCIA (220V): 16.000W

AMPERAGEM (220V): 72,72A

CONSUMO (220V): 16,00KW/H

DIMENSÕES DO PRODUTO C/ EMBALAGEM:

C/L/A 700 X 500 X 1117

PESO: 25 KG

NCM: 84198190



OBS: CABEÇOTE COM 1 TERMOSTATO DE 5.000W,
1 TERMOSTATO DE 3.000W E
1 TERMOSTATO DE SEGURANÇA DE CADA LADO
INSTALAÇÃO: CABO DE 16 MILÍMETROS
MAIS 2 DIJUNTORES DE 40 AMPERES



Os modelos possuem
PATENTE REQUERIDA pelo fabricante.



**FRITADOR GABINETE
36 LTS**

CÓDIGO: 2046

MODELO FAOI 36

CAPACIDADE NOMINAL: 36 LTS.

CESTO: 4 DE 24 X 11 X 10 C/L/A

PRODUÇÃO MÉDIA: 122,40 KG/H

POTÊNCIA (220V): 10.000W

AMPERAGEM (220V): 45,45A

CONSUMO (220V): 10,00KW/H

DIMENSÕES DO PRODUTO C/ EMBALAGEM:

C/L/A 71 X 53 X 1,20

PESO: 25 KG

NCM: 84198190



**FRITADOR GABINETE
40 LTS**

CÓDIGO: 2090

MODELO FAOI 40

CAPACIDADE NOMINAL: 40 LTS.

CESTO: 4 DE 24 X 11 X 10 C/L/A

PRODUÇÃO MÉDIA: 136 KG/H

POTÊNCIA (220V): 10.000W

AMPERAGEM (220V): 45,45A

CONSUMO (220V): 10,00KW/H

DIMENSÕES DO PRODUTO C/ EMBALAGEM:

C/L/A 700 X 500 X 1117

PESO: 25 KG

NCM: 84198190



Os modelos possuem
PATENTE REQUERIDA pelo fabricante.



**FRITADOR GABINETE
36/18 LTS**

CÓDIGO: 2075

MODELO FAOI 36/18

2 RESERVATÓRIOS: 1 DE 36 LTS E 1 DE 18 LTS

CAPACIDADE NOMINAL: 36 LTS.

CAPACIDADE NOMINAL: 18 LTS.

CESTO: 6 DE 24 X 11 X 10 C/L/A

PRODUÇÃO MÉDIA: 122,40 KG/H

PRODUÇÃO MÉDIA: 61,20 KG/H

POTÊNCIA (220V): 10,000W

POTÊNCIA (220V): 5,000W

AMPERAGEM (220V): 45,45A

AMPERAGEM (220V): 22,73A

CONSUMO (220V): 10,00KW/H

CONSUMO (220V): 5,00KW/H

DIMENSÕES DO PRODUTO C/ EMBALAGEM:

C/L/A 51 X 1,03 X 1,20

PESO: 40KG

NCM: 84198190



**FRITADOR GABINETE
36/24 LTS**

CÓDIGO: 2046-7

MODELO FAOI 36/24

2 RESERVATÓRIOS: 1 DE 36 LTS E 1 DE 24 LTS

CAPACIDADE NOMINAL: 36 LTS.

CAPACIDADE NOMINAL: 24 LTS.

CESTO: 6 DE 24 X 11 X 10 C/L/A

PRODUÇÃO MÉDIA: 122,40 KG/H

PRODUÇÃO MÉDIA: 81,60 KG/H

POTÊNCIA (220V): 10,000W

POTÊNCIA (220V): 10,000W

AMPERAGEM (220V): 45,45A

AMPERAGEM (220V): 45,45A

CONSUMO (220V): 10,00KW/H

CONSUMO (220V): 10,00KW/H

DIMENSÕES DO PRODUTO C/ EMBALAGEM:

C/L/A 51 X 1,03 X 1,20

PESO: 40KG

NCM: 84198190



Os modelos possuem
PATENTE REQUERIDA pelo fabricante.



FRITADOR GABINETE MASTER - 24 LTS TRIPLA

CÓDIGO: 3009

MODELO FAOI 24/24/24 MASTER TRIPLA
3 RESERVATÓRIOS DE 24 LTS CADA

CAPACIDADE NOMINAL: 24 LTS.

CESTO: 6 DE 24 X 11 X 10 C/L/A

PRODUÇÃO MÉDIA: 81,60 KG/H POR CUBA

POTÊNCIA (220V): 10,000W POR CUBA

AMPERAGEM (220V): 45,45A POR CUBA

CONSUMO (220V): 10,00KW/H POR CUBA

DIMENSÕES DO PRODUTO C/ EMBALAGEM:

C/L/A: 510 X 1,03 X 1,20

PESO: 40 KG.

NCM: 84198190

FRITADOR GABINETE 54 LTS TRIPLA

CÓDIGO: 2097

MODELO FAOI 54 TRIPLA

3 RESERVATÓRIOS DE 18 LTS CADA

CAPACIDADE NOMINAL: 54 LTS.

CESTOS: 6 DE 24 X 11 X 10 C/L/A

PRODUÇÃO MÉDIA: 61,20 KG/H — POR CUBA

POTÊNCIA (220V): 5,000W — POR CUBA

AMPERAGEM (220V): 22,73A — POR CUBA

CONSUMO (220V): 5,00KW/H — POR CUBA

DIMENSÕES DO PRODUTO C/ EMBALAGEM:

C/L/A 51 X 1,03 X 1,20

PESO: 40 KG

NCM: 84198190



Os modelos possuem
PATENTE REQUERIDA pelo fabricante.

DIVISÃO INOX solutions

EMPRESAS



Mobiliários em Aço Inox

DIVISÃO
INOX
solutions

MESAS

DESMONTÁVEIS
TOTAL INOX

Estrutura aço 304
Tampo aço 430



MESA TOTAL INOX

LINHA LEVE
COM PANELEIRO

Consulte medidas

Mobiliários em Aço Inox

DIVISÃO
INOX
solutions

MESAS



**MESA EXTRA FORTE
DESMONTÁVEL**

EMBALAGEM COMPACTA
PARA OTIMIZAÇÃO
LOGÍSTICA



Consulte medidas



Mesa com Cuba

Total Inox



CONSULTE NOSSAS
MEDIDAS

Mobiliários em Aço Inox

DIVISÃO
INOX
solutions

MESAS

Estrutura aço 304
Tampo aço 430

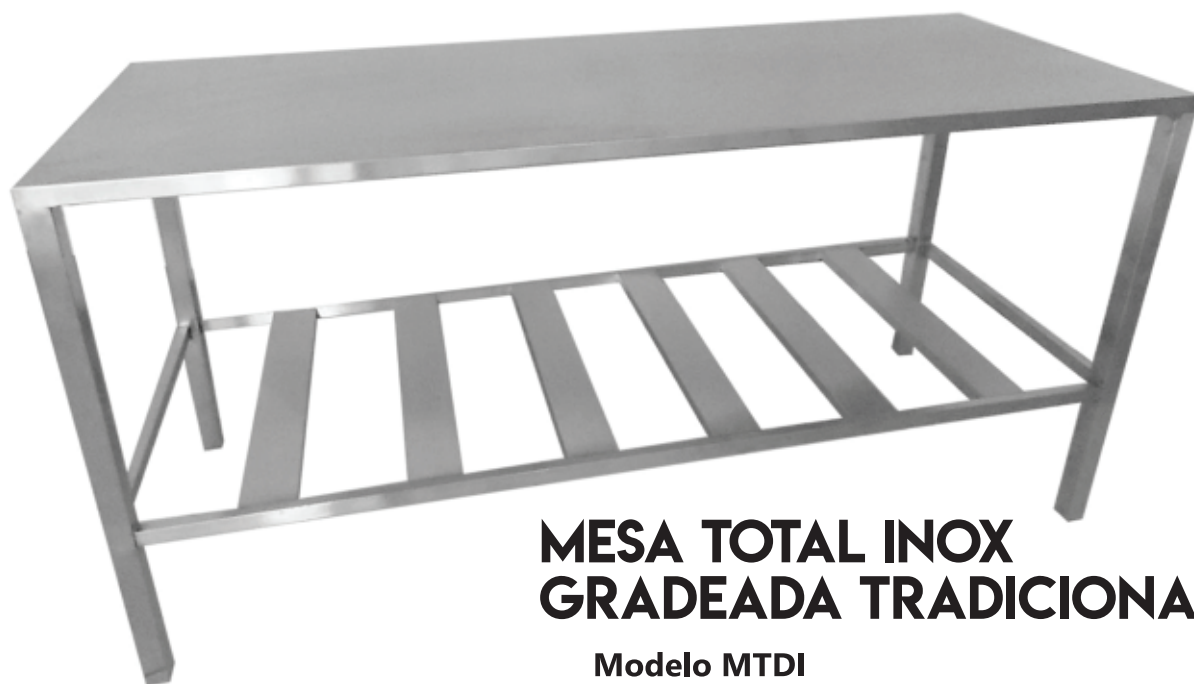

MESA TOTAL INOX GRADEADA TRADICIONAL

Modelo MTDI
Medidas: 1800x700
1500x700
1200x700

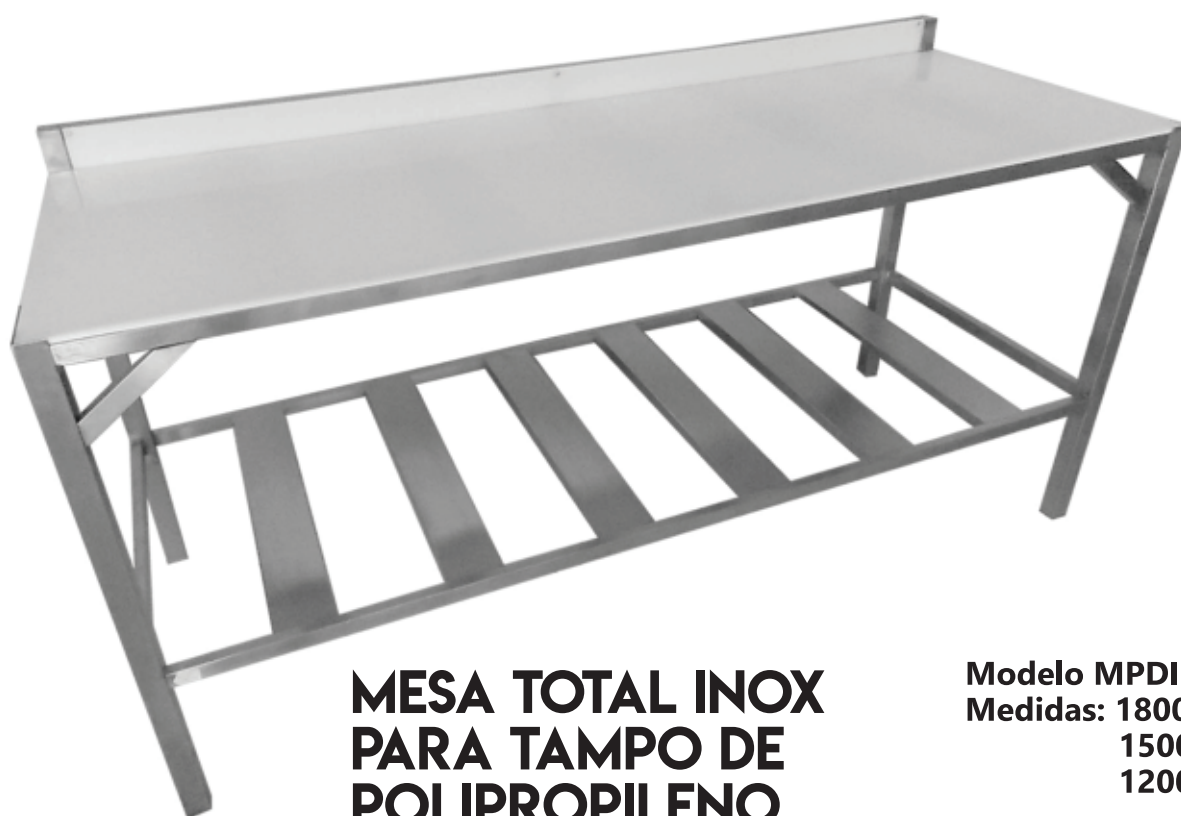

MESA TOTAL INOX PARA TAMPO DE POLIPROPILENO

Modelo MPDI
Medidas: 1800x700
1500x700
1200x700

OBS.: NÃO ACOMPANHA TAMPO

MESAS

TOTAL INOX
PIZZAIOLO

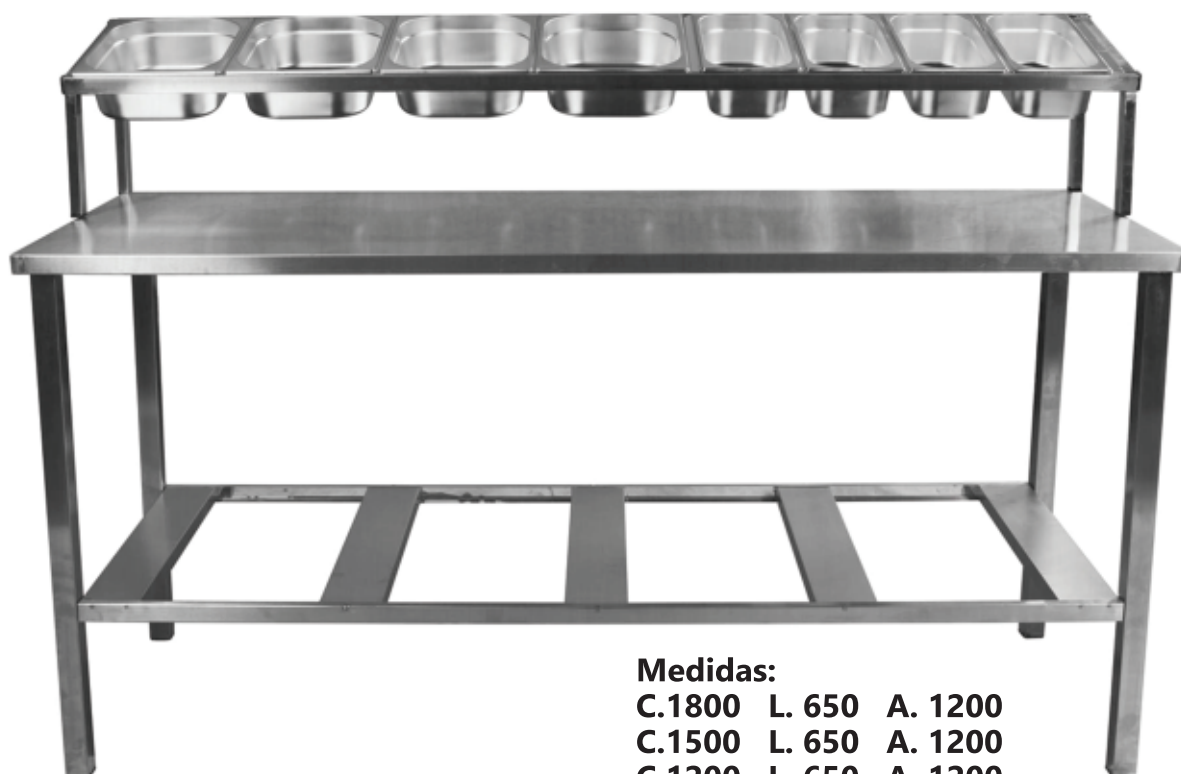

Medidas:

C.1800 L. 650 A. 1200

C.1500 L. 650 A. 1200

C.1200 L. 650 A. 1200



Medidas:

C.1800 L. 350 A. 300

C.1500 L. 350 A. 300

C.1200 L. 350 A. 300

Mobiliários em Aço Inox

DIVISÃO
INOX
solutions

ESTANTE

TOTAL INOX
LINHA LEVE

Tampo aço 430

35 kg por bandeja
140 kg por módulo



Medidas:
1600x300x800

*Consulte
medidas*

Mobiliários em Aço Inox

DIVISÃO
INOX
solutions

CHAPAS

BIFETEIRAS
LINHA HOT DOG



Modelos: CLHD 540 - 54x34
CLHD 740 - 74x34
CLHD 900 - 90x34

ACESSÓRIOS

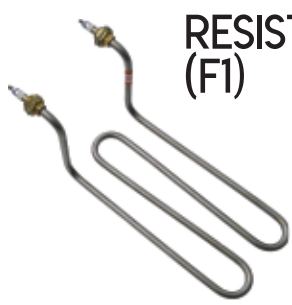

RESISTÊNCIA
(F1)



RESISTÊNCIA
(F2)

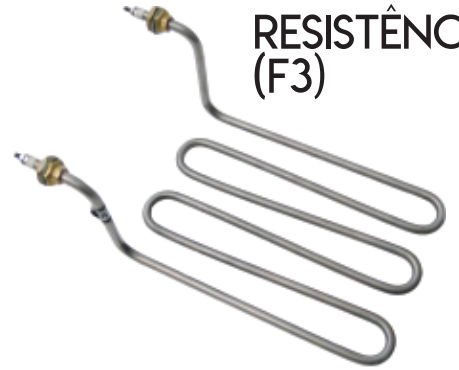

RESISTÊNCIA
(F3)

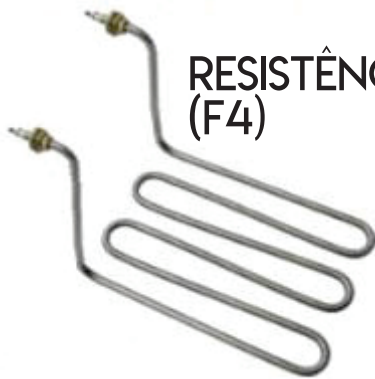

RESISTÊNCIA
(F4)

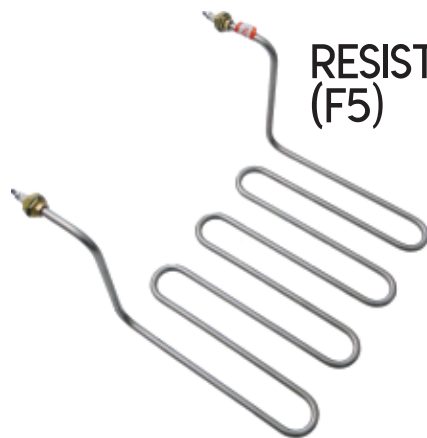

RESISTÊNCIA
(F5)

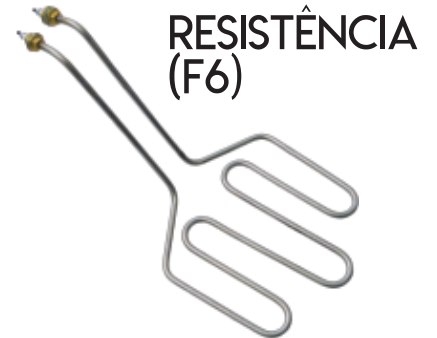

RESISTÊNCIA
(F6)

TACHO ESMALTADO



TERMOSTATO



TERMOSTATO
CONTROLE

CESTOS ITAL INOX

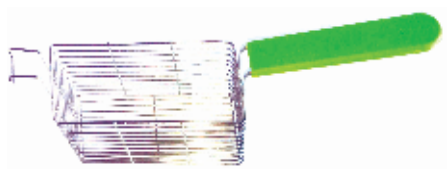
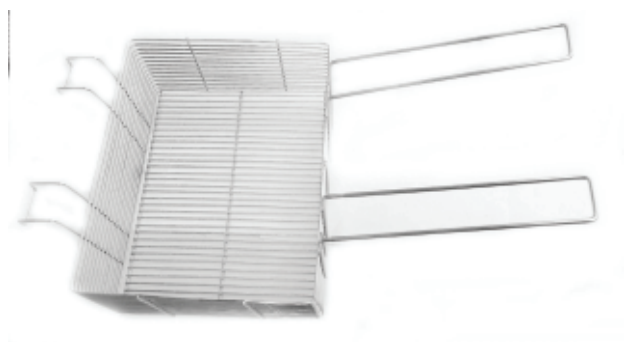

ESCORREDOR
DE COPOS



SECADOR DE FRITURA



Aquecedor de Alimentos *através de lâmpada de eletro calor*

Modelos: 1 e 2 cubas



**IDEAL PARA CONSERVAR
BATATAS**



LANÇAMENTO

**FORNO
MULTIUSO**



**À GÁS E COM REFRATÁRIO
IDEAL PARA PIZZA**



**PLACA GRILL
À GÁZ**
MEDIDA 36x26



**PLACA GRILL
P/ FOGÃO
C/ ABAFADOR**
MEDIDA 48x28



**PLACA GRILL
ECO À ÁLCOOL
C/ ABAFADOR**
MEDIDA 36x26



**PLACA GRILL
P/ FOGÃO
C/ ABAFADOR**
MEDIDA 36x26



**FOGAREIRO
À GÁS**
MEDIDA 28x24

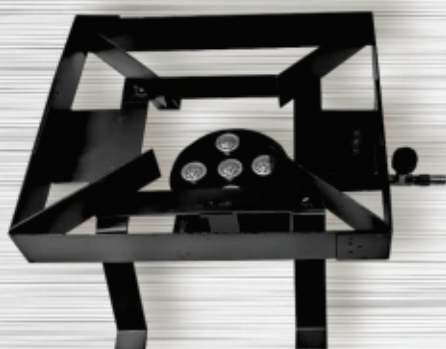

GRELHA INOX
MEDIDAS
55x36
63x36
65x36
73x36
75x36

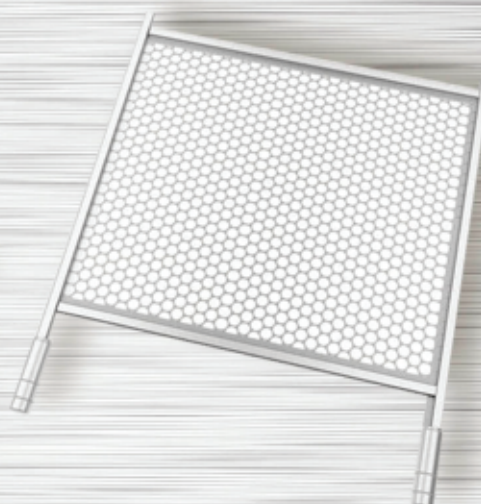

Rechaud



Fogareiro p/ Rechaud





Cubas e Tampas Gastronômicas





Tel. 14 | 3732-1077

www.italinoxavare.com.br

contato@italinoxavare.com.br

Rua João Paixão, 112 - São Judas Tadeu - Avaré/SP